

## Genogram Kullanımına Yönelik Çalışmaların İncelenmesi

### Review of the Studies Use of Genogram

Sena KARAKUŞ\*, Zülal ERKAN\*\*

**Öz:** Bowen Aile Sistemi Kuramı’nda yaygın olarak kullanılan bir teknik olan genogram aile bilgilerinin grafiksel olarak gösterildiği klinik bir araçtır. Genogramlarda üç kuşak olarak aile kökenlerine, aile içi ilişkilere, sağlık sorunlarına, aile içindeki önemli olaylara (kayıp vb.) ilişkin bilgiler yer almaktadır. Bu araştırmanın amacı, genogram kullanımını içeren alanyazın çalışmalarını değerlendirmektir. Bu amaç doğrultusunda 2000-2019 yılları arasında genogram tekniği ile ilgili ERIC ve Web of Science veri tabanında yer alan uluslararası, ARASTIRMAX, ULAKBIM, DergiPark veri tabanlarında yer alan ulusal makaleler ve Yükseköğretim Kurulu Ulusal Tez Arşivi’nde yer alan tez incelenmiştir. Araştırmalar yöntem, örneklem, uygulandığı alan, kullanılan genogram türü ve yayın türü alt boyutları açısından değerlendirilerek gelecek çalışmalara bakış açısı kazandırılmaya çalışılmıştır. **Anahtar Kelimeler:** Aile, genogram, soy ağacı.

**Abstract:**The genogram is a clinical tool in which the family information is shown graphically, a technique commonly used in the Bowen Family System Theory. There are three generations on family origins, family relations, health problems, important events in the family (loss, etc.). The aim of this study is to evaluate the studies of literature using genogram. In line with this aim, the national literature in the international, ARASTIRMAX, ULAKBIM, DergiPark databases in the ERIC database between 2000-2019, and the thesis in the National Research Archive of the Council of Higher Education have been examined. The researches have been evaluated in terms of method, sample, applied area, genogram type and publication type sub-dimensions and give a perspective on future studies.

**Keywords:** Family, genogram, family tree.

#### Giriş

Bowen Aile Sistemi Kuramı’nda geçmiş bağlantıların haritasını çıkarmak amacıyla kullanılan tekniğin adı “genogram”dır. Bu teknik Bowen tarafından geliştirilmiştir (Gladding, 2013). Genogram’ın yaygın olarak bilinen diğer adları; aile soy ağacı, gen haritası ve genetik çizelgedir. Genogramlar, ailenin oluşumu ve aile içindeki ilişkiler hakkında bilgi edinmede kullanılan (Stanion, Bor ve Papadopoulos, 1997) ve ilişki dinamiğinin anlaşılması üzerinde önemli etkileri olan bir klinik araçtır (Mitrofan ve Petre, 2012).

Aile genogramı bir ailenin X-ray’i olarak düşünülebilir (Waters, Watson ve Wetzel, 1994). Genogram, bir bireyin aile kökenlerine ilişkin bilgilerin görsel sunumudur. Başka bir tanımla, geometrik şekiller, çizgi ve kelimeler kullanılarak tasvir edilen bir ağacın görsel şeklidir (Işık, 2008). Genogramlar aileyi geniş bir bağlamda vurgulamaktadır (Butler, 2013).

Genogram bir değerlendirme ve tedavi aracı olup klinik bağlamda çiftler, bireyler ve aileler ile çalışırken uzmanlar tarafından kullanılmaktadır (Foster, Jurkovic, Ferdinand ve Meadows, 2002). Aile genogramı sayesinde aile hakkında bilgi toplanır, hipotezler kurulur (Dunn and Levitt, 2000) ve aile geçmişinin ve potansiyel sağlık sorunlarının gerçekçi bir şekilde gözden geçirilebilmesi sağlanır (Örs ve Öngel, 2012). Genogramlar, ailenin en az üç kuşağı ve aile üyelerinin birbirleriyle olan ilişkileri hakkındaki bilgileri içerir (Dunn ve Levitt,2000).

\*Öğretim Görevlisi, Mersin Üniversitesi, Eğitim Fakültesi, Mersin- Türkiye, ORCID: 0000-0003-3156-6958, e-posta: senakarakuş@mersin.edu.tr

\*\*Doç. Dr. Mersin Üniversitesi, Eğitim Fakültesi, Mersin- Türkiye, ORCID: 0000-0001-5134-9673, e-posta: zulaler@yahoo.com

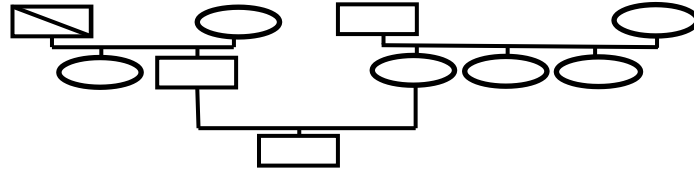

Şekil 1. Üç Kuşaklı Bir Aile Genogramı

Eşlerin geçmişleri; doğumları, kardeşleri ile olan ilişkileri, çocukluk dönemleri ile ilgili önemli olaylar, anne ve babalarının geçmişteki ve mevcut işleyişleri ile ilgili olarak genogram üzerinde kayıtlar yapılır (Nichols, 2013). Kuşaklar romen rakamı ile belirtilir. Her kuşaktaki ilk doğan bireyler solda en uzak taraftadır. Daha sonra doğanlarda sırasıyla ilkinin sağına yazılır (Örs ve Öngel, 2012).

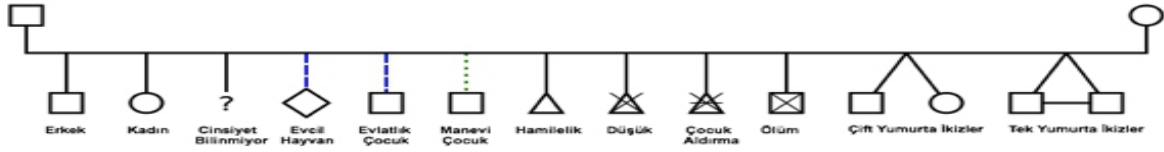

Şekil 2. Standart Genogram Sembolleri (McGoldrick, Gerson ve Petry, 2008).

Genogramlarda çeşitli semboller kullanılır. Genogramlarda erkekler kare ile gösterilirken, kadınlar yuvarlakla gösterilir. Aile üyelerinin yaşları çizilen şekillerin içine yazılır. Genogramı çizen kişi iki kez daire veya kare içine alınır (Goldenberg ve Goldenberg, 2008; Akt. Acar ve Acar, 2013). Çiftler yazılırken sol tarafa erkek sağ tarafa kadın ismi yazılır. Tek bir düz çizgi evliliği temsil eder. Çizginin kesik kesik olması ilişkiyi gösterir. Üstü eğimli bir çizgi ile çizilmişse ayrılığı, iki eğimli çizgi boşanmayı, üçgen sembolü hamileliği, üstü çizilmiş üçgen düşük ve çocuk aldırma'yı açıklarken çarpı ölümü, baklava dilimi işareti evcil hayvanı temsil etmektedir (McGoldrick, Gerson ve Petry, 2008).



Şekil 3. Bireyler Arası İlişki Sembolleri (McGoldrick, Gerson ve Petry, 2008).

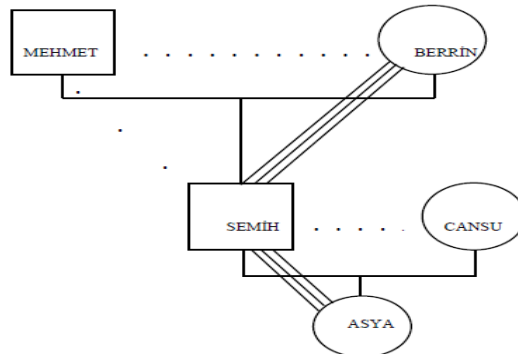

Şekil 4. İlişki Dinamiklerinin Yer Aldığı Üç Kuşaklı Örnek Bir Aile Genogramı

Genogramlar, kullanılacakları grubun özelliklerine göre farklı şekillerde de çizilebilmektedir (Friedman ve Krakauer, 1992). Örneğin; çatışma için kırmızı, alkol bağımlılığı için yeşil renkler

verilerek renkli şekilde genogram çizilmiş olunur (Işık, 2008). Benzersiz semboller de bulunmaktadır: Örneğin, eşcinsel ve Lezbiyen çiftler baş aşağı üçgenlerle temsil edilir. Madde bağımlılığı ve fiziksel ya da duygusal problemlerin kendi sembolleri vardır. Yakınlık, uzaklık, cinsel istismar ve fiziksel istismar gibi aile ilişkileri sorunları bireysel sembollere sahiptir. Son olarak, koruyucu bakım yerleştirmelerinin karmaşıklıkları göz önüne alındığında, çoklu ortamlarda yetiştirilen çocukları tanımlamak için semboller geliştirilmiştir (McGoldrick ve diğerleri, 1999; Akt. Butler, 2013).

Genogramlar teorik olarak, farklı düzeylerde aile üyelerinin fiziksel, sosyal ya da duygusal olarak birbirine bağlı olup olmadığı, sistemdeki bir değişikliğin diğerlerini etkilediği varsayımına dayanır (Marchetti-Mercer ve Cleaver, 2000).

Genogram tekniği genellikle aile terapilerinde etkin bir şekilde kullanılmaktadır (Papadopoulos, Bor ve Stanion, 1997). Spesifik olarak aile danışmanlıklarında kullanılan genogramlar, mevcut davranış yapılarını, aile içindeki rolleri ve ilişkileri analiz etmekte aynı zamanda hipotez üretmekte kullanılırlar (Işık, Akbaş, Kırdök, Avcı ve Çakır, 2012). Genogramlar, psikolojik danışmanlara danışanlarının aile örüntülerini ve bunlarla ilişkili olarak tekrarlayan davranışlarını, ailelerinin eş seçimindeki etkilerini ve bunlar gibi daha pek çok konuda danışanları hakkında derinlemesine bilgi sahibi olunmasını sağlayan oldukça önemli araçlardır (Işık, 2008). Genogramlar, bir aile sistemi içinde yinelenen önemli olabilecek kalıpları ve olayları ortaya çıkarmaya yardımcı olur (Papadopoulos, Bor ve Stanion, 1997). Friedman ve Sarah Krakauer (1992), yaptıkları araştırmada genogramların aile bilgilerini kaydetme ve yorumlamada başarılı olduğu sonucuna ulaşılmıştır. Cook ve Poulsen (2011) benzer şekilde çift terapisi sürecinde genogram tekniğinin kullanımının etkili olduğunu vurgulamakta ve ayrıca genogramla beraber fotoğrafların kullanımını da önermektedir. Genogramla bir araya getirilmiş fotoğrafların kullanılmasıyla terapistler, çiftlerin sosyal ve kültürel anlatıların ve onların aile ilişkilerinde mevcut ilişkilerini etkileyebilecek kalıpların farkına varmalarına yardımcı olabilir. Bu şekilde çiftler birbirleriyle daha fazla empati, destek ve bağlantı duygusu geliştirmiş olurlar. Böylece çift terapisinde kullanılan genogram tekniğinin etkililiği artmaktadır. Varol (2015) genogram temelli yürütülen psikolojik danışma sürecinin çiftlerin evlilik uyumu, ilişkide ben pozisyonunu koruyabilme ve başkalarına bağımlılığa yönelik benliğin ayrımlaşması ve toplam benliğin ayrımlaşması puanlarında anlamlı bir yükselme olduğu gözlenmiştir.

Bilgi toplama ve bunu genogram yoluyla haritalama süreci, terapistte ahenkli ilişkiyi oluşturma ve karmaşık, bir o kadar da duyarlı aile bilgisini örgütlenme imkânı sağlar. Açık uçlu sorulara yanıt vermeyi zor bulan kişiler, genogram görüşmesinde doğal olarak yapılandırılmış sorulara daha kolay yanıt verebilmektedirler. Genogramlar, içinden çıkılmaz hale gelmiş terapötik süreçleri çözmekte de kullanılabilir. Bir aile bir sorunla terapiye geldiği zaman, sorunun ne olduğu ve bu soruna kimin neden olduğuna ilişkin genellikle bir görüş birliği içindedir. Yalnızca belirtiyi barındıranın değişmesi gerektiği yönündeki inanç, terapistin, sorunun ve sorunun ilişkiler üzerindeki etkilerini değişik bakış açılarına göre araştırması yönündeki gayretlerini engeller. Genogramın, katı ilişki örüntüleri ile ayırt edilen aile sistemleri dâhilinde kullanımı yararlı olabilir (McGoldrick ve Gerson, 1985; McGoldrick, Gerson ve Shellenberger, 1999, Akt. Dunn ve Levitt, 2000).

Genogramlar sayesinde bazı ailelerde olan bu karmaşık ilişki örüntüleri daha kolay bir şekilde görülebilmektedir. Genogram içerisinde yer alan bilgiler aile sisteminin genetik, tıbbi, davranışsal, kültürel ve sosyal yönlerini kapsamaktadır. Bu bilgiler sayesinde klinik bir sorunun, aile öyküsü ve aile ilişkileri ile nasıl bağlantılı olabileceği ve zaman içerisinde nasıl seyredebileceği hakkında hipotezler oluşturulabilir. Aynı zamanda genogramlar yaşam döngüsü olaylarının beklenen doğrultuda gerçekleşip gerçekleşmediğini, ailede olan önemli değişiklikleri ve kayıplarla alakalı dikkat edilmesi gereken yıldönümlerini gösterebilir. Her ne kadar olaylarla arasında bilinçli bir bağlantı kurulmasa bile, bir hastalık, ailedeki bir ölüm veya intihar durumuyla ilişkili olabilir (Stanion ve Papadopoulos, 1997).

Genogram erkek, kadın, genç, yaşlı birçok danışan grubuyla da olumlu sonuçlar vermektedir (Erlanger, 1990; Akt. Işık, 2008). Bu da genogramın çok farklı danışan gruplarıyla çalışan aile danışmanlığı alanında sıkça kullanılmasına sebep olmaktadır (Işık, 2008).

Bir konu veya sorun, normatif bir bakış açısı ile tartışılarak ve genogram görüşmesi bağlamında çözümlenebilir. Aynı zamanda görüşmeden elde edilen bilgi, sistem dâhilindeki davranışın anlamını yeniden çerçevelemede kullanılabilir. Bu da, aile üyelerinin; kendileri ve ilişkileri hakkında farkındalık kazanmasını sağlayarak sorunlarını farklı bir şekilde görme imkânı sunmaktadır (Arkar ve Şafak, 2003).

Genogramlar kullanım alanlarına göre farklı formlarda tasarlanabilmektedir. Danışmanlık literatürü içerisinde kültürel genogramlar, çözüm merkezli genogramlar, cinsiyete dayalı genogramlar,

sosyal olarak tasarlanmış genogramlar, mesleğe dayalı genogramlar ve inanişaya dayalı genogramlar olmak üzere geniş çaplı kullanılan ve oldukça etkili olan araçlardır (Işık ve diğerleri, 2012).

Genogram oluşturmak için kısaca bu üç basamak yerine getirilmelidir:

- (1) aile yapısının bir haritasını çıkarmak (ayrıntıları belirlemek),
- (2) aile bilgilerini kaydetmek
- (3) aile ilişkilerini tanımlamak (McGoldrick ve Gerson, 1985; Akt. Papadopoulos ve Bor, 1997).

Genogram ile ilgili yayınlarda sürece değinilmesine rağmen, sürecin açık bir tanımı pek yoktur. Genogram oluşturma genellikle birincil olarak bilgi toplama, hipotez oluşturma veya ilişki değişikliklerini izleme için yapılır. Terapist için, genogram birincil olarak bir değerlendirme aracı olmaktadır ve hastanın terapisinin bir parçası olarak keşif sürecine katılımını sınırlamaktadır. Aile ve evlilik terapistlerinin eğitimi, tedaviye başlamadan genogram bilgisini toplama ihtiyacına vurgu yapmaktadır. Bir değerlendirme aracı olarak genogramın değerini inkar etmek mümkün değildir, ancak bu da tedavi sürecine önemli sınırlamalar getirebilmektedir. Eğer genogram, terapi sürecini kolaylaştırmak için kullanılan bir teknik olmaktan çok, bir değerlendirme tekniği olarak kullanılır ise, bu, tedavide hastanın sesinin duyulmaması sonucunu beraberinde getirebilmektedir (Dunn ve Levitt, 2000). Süreç üzerinde odaklanma, bir aile üyesinin “doğru” ve diğer üyenin “yanlış” olduğu iki taraflı düşüncenin azaltılmasına yardımcı olabilir (Cook ve Poulsen, 2012).

Özetle, terapi sürecinde genogram oluşturabilmek için toplanan bilgiler, terapistin ilişkiler ve sorunlar hakkında hipotezler oluşturması ve daha sonra da bunları düzeltmesi için fırsat oluşturur. İlişki örüntülerini ortaya çıkarmak, aile üyeleri açısından eğitsel bir işlev de görür. Sorunlu davranışın altında yatan aile örüntüleri tanımlandığında, daha ileri düzey terapötik müdahalelere gerek kalmadan davranış değişiklikleri gerçekleşebilmektedir (Arkar ve Şafak, 2003).

Genogram üzerinde yurtdışında yapılan çalışmalar çok olmasına rağmen (örneğin Watts, 2002; Lim, 2008; Crowell, 2017; Tobias, 2018) ülkemizde bu konuda yapılmış oldukça sınırlı araştırmaya rastlanmıştır (Örneğin Arkar ve Şafak, 2003; Işık, 2018; Örs ve Öngel, 2012; Şahin, 2017; Varol, 2015; Yaman ve Akdeniz, 2011). Yurtdışında konu ile ilgili literatürün zengin olduğu göze çarpmakla birlikte ülkemizde genogramın nasıl kullanılacağı ile ilgili yayınların daha az olması sebebiyle bu alanyazın tarama çalışması yapılmaya ihtiyaç duyulmuştur. Bu çalışma kapsamında, genogram konusunda 2000-2019 tarihleri arasında yapılmış olan çalışmalar ele alınarak, yöntem, örneklem, kullanılan alanlar ve genogram türleri değerlendirilmiştir. Bu alanyazın tarama çalışması ile özellikle Türkiye’deki gelecek çalışmalara da bir bakış açısı kazandırarak; yapılabilecek çalışmalara fikir oluşturması hedeflenmiştir.

## **Amaç**

Buradan hareketle çalışmanın genel amacı, genogram konulu çalışmaları belirlenmiş kriterlere göre değerlendirmektir. Bu genel amaç çerçevesinde aşağıdaki sorulara cevap aranacaktır.

1. Genogram ile ilgili yapılan çalışmalarda hangi yöntemlerden yararlanılmıştır?
2. Genogram ile ilgili yapılan çalışmalarda genogram tekniği kimlere (çalışmaların örneklemini) uygulanmıştır?
3. Genogram ile ilgili hangi alanlarda araştırma yapılmaktadır?
4. Genogram ile ilgili yapılan çalışmalarda hangi genogram türü kullanılmıştır?
5. Genogram ile ilgili yapılan çalışmaların yayın türleri nelerdir?

## **Yöntem**

### **Çalışmanın Modeli**

Çalışmanın temeli tarama modeli üzerine kurulmuştur. Tarama modelleri, nesnelere, olay ve olgular, durumlar ve kişiler ile ilgili her türlü verinin tamamının gözden geçirilmesidir. Bu modelde, araştırılan olguya dayanan veriler toplanır, sınıflandırılır, düzenlenir ve çözümlenir (Şimşek, 2012, s. 92).

### **Çalışma Kapsamı**

Genogram, ailelere ilişkin bilgi toplanması, değerlendirilmesi ve ilişki dinamiğinin anlaşılması üzerinde farklı alanlarda uygulanabilen bir tekniktir. Bu araştırma kapsamında dünyada ve ülkemizde psikoterapi alanında kullanılan genogramın hangi alanlarda, örneklemede uygulandığı ele alınmıştır. Aynı zamanda genogram ile ilgili yapılan alanyazın taramasında araştırmalarda hangi genogram türü

kullanıldığı ile araştırmalar yöntem ve yayın türü açısından incelenmiştir. 2000-2019 tarihleri arasında Mersin Üniversitesi ERIC veritabanında yer alan 39 uluslararası çalışma ile ULAKBİM’de taranan 1, DergiPark ile yayınlanan 2, ARASTIRMAX veritabanında yer alan 2 ulusal makale ve Yükseköğretim Kurulu Ulusal Tez Arşivi’ndeki 1 genogram konulu tez tarama kapsamına dâhil edilmiştir. Web of Science veritabanında ise 2000-2019 yıllarına ait genogram konulu 41 adet çalışma bulunmasına rağmen bunların sadece 17 tanesine tam metin olarak ulaşılabildiğinden 17 uluslararası yayın çalışmaya dâhil edilmiştir.

### **Verilerin Toplanması**

Araştırma elektronik ortamda genogram kullanımını sistematik gözden geçirme olarak ele alınmıştır. Araştırma üç aşamada gerçekleştirilmiştir. İlk aşamada 2000-2019 yılları arasındaki uluslararası çalışmalara ulaşmak amacıyla ERIC ve Web of Science veri tabanı taranmıştır. İkinci aşamada DergiPark, ULAKBİM ve ARASTIRMAX veri tabanlarından Türkiye’de genogram kullanımına yönelik yapılan çalışmalar taranmıştır. Üçüncü ve son aşamada ise Yüksek Öğretim Kurulunun (YÖK) tez tarama sayfasında bulunan tam metin tez de çalışmaya dâhil edilmiştir. Taramalarda “genogram” kelimesi arama kriteri olarak kullanılmıştır.

### **Verilerin Analizi**

Araştırmanın amaçları çerçevesinde ulaşılan çalışmalar yöntem, örneklem, uygulandığı alan, kullanılan genogram türü ve yayın türü alt boyutları temelinde analiz edilmiş ve tartışmada kullanılmak üzere frekans ve yüzdelerle ifade edilmişlerdir.

### **Bulgular**

Tarama kriterleri sonucunda ulaşılan araştırmaların detayları Tablo 1. de sunulmuştur. Tabloda sunulan çalışmalar sağlık çalışanları, okul ortamı ve diğer olarak düzenlenmiş ve her grupta yer alan araştırmalar tarih sırasına göre sıralanmıştır.

### **Yöntem**

Tabloda görüldüğü gibi, araştırmaların çoğunlukla nitel araştırma yöntemi (n=55, %89) kullanılmaktadır. Bunu deneysel yöntem kullanılan araştırmaların (n=5, %8) izlediği ve son olarak da nitel ve nicel araştırma yöntemlerinin bir arada kullanıldığı karma yöntem uygulanmış araştırmaların (n=2, %3) geldiği görülmektedir.

Çalışmaların 33’ü derleme, 13’ü örnek vaka incelemesi, 6’sı görüşme yöntemi, 1’er tane ise ders uygulaması, model sunumu, yaklaşım değerlendirme, fotoğraf analizi, film analizi ve genogram geliştirme uygulamalarını içermektedir.

### **Örneklem**

Tablo 1 incelendiğinde, taranan araştırmalardan 18 (%29) tanesinin ailelerle, 9 (%14) tanesinin okul çağındaki öğrencilerle, 8 (%13) tanesinin danışman ve terapistlerle, 8 (%13) tanesinin yetişkin danışanlarla, 6 (%10) tanesinin lisansüstü öğrencilerle, 6 (%10) tanesinin lisans öğrencileriyle, 4 (%6) tanesinin hasta bireylerle, 2 (%3) tanesinin hasta çocukların anneleriyle ve 1 (%2) tanesinin de sosyal hizmet uzmanı üzerinde yapıldığı görülmüştür.

Taranan çalışmalardaki aile katılımcılarının arasında zihinsel engelli çocuğu olan, okul çağında çocuğu olan aileler ile göçmen aileler olduğu belirlenmiştir.

### **Kullanıldığı Alanlar**

Genogramın kullanıldığı alanlar incelendiğinde; 28 (%45) aile danışmanlığı, 10 (%16) bireysel psikolojik danışma, 8 (%13) sağlık/tıp, 7 (%11) kariyer danışmanlığı, 4 (%7) manevi danışmanlık, 2 (%3) sosyal hizmet, 2 (%3) eğitim psikolojisi, 1 (%2) gelişim psikolojisi alanlarında çalışma yapıldığı görülmektedir.

Tablo 1  
Tarama Kriterleri Sonucunda Ulaşılan Araştırmalar

ERIC Veritabanı Uluslararası Çalışmalar						
No	Yazar(lar)/Tarih	Metot	Örneklem	Alan	Genogram Türü	Yayın Türü
1	Dunn ve Levitt, (2000)	Nitel	Terapistler	Aile Danışmanlığı	Standart Genogram	Makale
2	Granello, Hothersall ve Osborne (2000)	Nitel (Model Sunumu)	Lisansüstü Öğrenciler	Kariyer Danışmanlığı	Standart Genogram	Makale
3	Magnuson (2000)	Nitel	Terapistler	Aile Danışmanlığı	Standart Genogram	Makale
4	Marchetti Mercer ve Cleaver (2000)	Deneysel (Grup Çalışması)	Lisansüstü Öğrenciler	Aile Danışmanlığı	Standart Genogram	Makale
5	Softas Nall ve Balso (2000)	Nitel (Örnek Vaka İncelemesi)	Aile	Aile Danışmanlığı	Kültürel Genogram	Makale
6	Watts (2000)	Nitel	Aile Terapistleri	Aile Danışmanlığı	Standart Genogram	Kitap
7	Daughhete (2001)	Nitel	Lisans Öğrencileri	Bireysel Psikolojik Danışma	Standart Genogram	Makale
8	Frame (2001)	Nitel	Okul Çağı Öğrencileri	Manevi Danışmanlık	Manevi Genogram	Makale
9	Kaczmarek (2001)	Nitel (Derste Uygulaması)	Lisansüstü Öğrenciler	Aile Danışmanlığı	Standart Genogram	Makale
10	Clark ve Thornam (2002)	Nitel	Lisans Öğrencileri	Sağlık/Tıp	Standart Genogram	Makale
11	Keiley, Dolbin, Hill, Karuppaswamy, Liu, Natrajan, Poulsen, Robbins ve Robinson (2002)	Nitel	Lisansüstü Öğrenciler	Aile Danışmanlığı	Standart Genogram	Makale
12	Watts (2002)	Nitel	Aile Terapistleri	Aile Danışmanlığı	Standart Genogram	Kitap
13	Magnuson ve Shaw (2003)	Nitel	Aile-Çift	Aile Danışmanlığı	Standart Genogram	Makale
14	Peluso (2003)	Nitel (Genogram Geliştirme)	Terapistler	Aile Danışmanlığı	Etik Genogram	Makale
15	Malott ve Magnuson (2004)	Deneysel (Grup Çalışması)	Lisans Öğrencileri	Kariyer Danışmanlığı	Standart Genogram	Makale
16	McCullough Chavis ve Waites (2004)	Nitel (Örnek Vaka İncelemesi)	Aile	Aile Danışmanlığı	Standart Genogram	Makale
17	Bowler (2005)	Nitel	Okul Çağı Öğrencileri	Eğitim Psikolojisi	Kültürel Genogram	Makale
18	Brott (2005)	Nitel	Danışan (genel)	Kariyer Danışmanlığı	Standart Genogram	Makale

19	Chope (2005)	Nitel	Aile	Kariyer Danışmanlığı	Standart Genogram	Makale
20	Connolly (2005)	Nitel (Örnek Vaka İncelemesi)	Aile	Aile Danışmanlığı	Standart Genogram	Makale
21	Gibson (2005)	Nitel	Okul Çağı Öğrencileri	Kariyer Danışmanlığı	Standart Genogram	Makale
22	Hodge (2005)	Nitel (Yaklaşım Değerlendirme)	Danışan (genel)	Manevi Danışmanlık	Manevi Genogram	Makale
23	Alexander, Waxman ve White (2006)	Nitel (Örnek Vaka İncelemesi)	Tıp Lisans Öğrencileri	Sağlık/Tıp	Standart Genogram	Makale
24	Carpenter Aeby, Aeby ve Boyd (2007)	Nitel (Örnek Vaka İncelemesi)	Okul Çağı Öğrencileri	Bireysel Psikolojik Danışma	Standart Genogram	Makale
25	Casado-Kehoe ve Kehoe (2007)	Nitel (Örnek Vaka İncelemesi)	Aile	Aile Danışmanlığı	Standart Genogram	Makale
26	Tsibidaki ve Tsamparli (2007)	Karma (Anket-Görüşme)	Aile (Engelli Çocukları Olan)	Aile Danışmanlığı	Standart Genogram	Makale
27	van Schalkwyk ve Gertina (2007)	Nitel	Lisans Öğrencileri	Gelişim Psikolojisi	Standart Genogram	Makale
28	Gladding ve Cox, (2008)	Nitel (Fotoğraf Analizi)	Aile	Aile Danışmanlığı	Standart Genogram	Makale
29	Eliason ve Patrick (2008)	Nitel	Okul Çağı Öğrencileri	Kariyer Danışmanlığı	Standart Genogram	Kitap
30	Lim (2008)	Karma (Görüşme-Anket)	Lisansüstü Öğrenciler	Bireysel Psikolojik Danışma	Standart Genogram	Makale
31	Yznaga (2008)	Nitel	Aile (Meksikalı Göçmenler)	Aile Danışmanlığı	Standart Genogram	Makale
32	Bilot, ve Peluso, (2009)	Nitel (Örnek Vaka İncelemesi)	Süpervizörler (Eğitimlerde)	Aile Danışmanlığı	Etik Genogram	Makale
33	Willow, Tobin ve Toner (2009)	DeneySEL	Lisansüstü Öğrenciler	Manevi Danışmanlık	Manevi Genogram	Makale
34	Hodge ve Limb (2011)	Nitel	Sosyal Hizmet Uzmanları	Sosyal Hizmet	Manevi Genogram	Makale
35	Chase, Medina ve Mignone (2012)	DeneySEL	Okul Danışmanları	Bireysel Psikolojik Danışma	Standart Genogram	Makale
36	Acar ve Voltan Acar (2013)	Nitel (Film Analizi)	Aile	Aile Danışmanlığı	Standart Genogram	Makale
37	Busacca ve Rehfuss (2017)	Nitel	Okul Çağı Öğrencileri	Kariyer Danışmanlığı	Standart Genogram	Kitap
38	Crowell (2017)	Nitel	Lisans Öğrencileri	Sosyal Hizmet	Siyasal Genogram	Makale

39	Tobias (2018)	Nitel (Örnek Vaka İncelemesi)	Okul Çağı Öğrencileri	Eğitim Psikolojisi	Standart Genogram	Makale
<b>WEB OF SCIENCE</b>						
40	Charepe, Figueiredo, Vieira ve Neto (2011)	Nitel	Hasta Çocukların Anneleri	Bireysel Psikolojik Danışma	Standart Genogram	Makale
41	Carraro, Meincke, Collet, Tavares ve Kempfer (2011)	Nitel (Görüşme)	Aileler	Aile Danışmanlığı	Standart Genogram	Makale
42	Belous , Timm, Chee ve Whitehead (2012)	Nitel	Yetişkin Bireyler	Bireysel Psikolojik Danışma	Cinsel Genogram	Makale
43	Lescura, Brito, Cappelle ve Borges (2012)	Nitel	Yetişkin Bireyler	Aile Danışmanlığı	Standart Genogram	Makale
44	Faio (2014)	Nitel	Yetişkin Bireyler	Bireysel Psikolojik Danışma	Kariyer Genogramı	Makale
45	Nascimento, Dantas, Andrade, Mello(2014)	Nitel	Yetişkin Bireyler	Sağlık/ Tıp	Standart Genogram	Makale
46	Tondowski, Feijó, Silva, Gebara, Sanchez ve Noto (2014)	Nitel (Görüşme)	Aileler	Bireysel Psikolojik Danışma	Standart Genogram	Makale
47	Leonidas ve Santos (2015)	Nitel (Örnek Vaka İncelemesi)	Kadın Hastalar	Sağlık/ Tıp	Standart Genogram	Makale
48	Azuelos ve Quintard (2016)	Nitel (Örnek Vaka İncelemesi)	Okul Çağı Öğrencileri	Bireysel Psikolojik Danışma	Standart Genogram	Makale
49	Darwent, McInnes ve Swanson (2016)	Nitel (Görüşme)	Anneler	Aile Danışmanlığı	Bebek Besleme Genogramı	Makale
50	Souza, Bellato, Araújo, Almeida (2016)	Nitel (Örnek Vaka İncelemesi)	Hastalar	Sağlık/ Tıp	Standart Genogram	Makale
51	Arias (2017)	Nitel	Hastalar	Sağlık	Standart Genogram	Makale
52	Graiver (2017)	Nitel	Yetişkin Bireyler	Aile Danışmanlığı	Standart Genogram	Kitap
53	Keskin (2017)	Nitel (Örnek Vaka İncelemesi)	Aileler	Aile Danışmanlığı	Etik Genogram	Makale
54	Sitnik-Warchulska ve Izydorczyk (2018)	Nitel	Ergenler	Bireysel Psikolojik Danışma	Standart Genogram	Makale
55	Zubatsky ve Brieler (2018)	Nitel	Hastalar	Sağlık/ Tıp	Standart Genogram	Makale
56	Browning ve Hull (2019)	Nitel (Örnek Vaka İncelemesi)	Süpervizörler (Eğitimlerde)	Aile Danışmanlığı	Standart Genogram	Makale



<b>ULAKBİM</b>						
<b>57</b>	Arkar ve řafak (2003)	Nitel	Aile	Aile Danıřmanlıęı	Standart Genogram	Makale
<b>DergiPark</b>						
<b>58</b>	Iřık (2008)	Nitel	Aile	Aile Danıřmanlıęı	Standart Genogram	Makale
<b>59</b>	řahin (2017)	Nitel	Aile	Manevi Danıřmanlık	Manevi Genogram	Makale
<b>YÖK Tez Merkezi</b>						
<b>60</b>	Varol (2015)	Deneysel (Grup Çalıřması)	Aile	Aile Danıřmanlıęı	Standart Genogram	Tez
<b>ARASTIRMAX</b>						
<b>61</b>	Yaman ve Akdeniz (2011)	Nitel	Danıřan (Genel)	Saęlık	Standart Genogram	Makale
<b>62</b>	Örs ve Öngel (2012)	Nitel	Aile	Aile Danıřmanlıęı	Standart Genogram	Makale

### Genogram Türü

Tablo 1 incelendiğinde, taranan araştırmalarda 48 (%76) tanesinde standart genogram, 5 (%8) tanesinde manevi genogram, 3 (%5) tanesinde etik genogram, 2 (%3) tanesinde kültürel genogram, 1 (%2) tanesinde cinsel genogram, 1 (%2) tanesinde bebek besleme genogramı, 1 (%2) tanesinde kariyer genogramı, 1 (%2) tanesinde siyasal genogram kullanıldığı görülmektedir.

Sosyal hizmet alanında yapılan çalışmaların 1'inde manevi genogram, 1'inde ise siyasal genogram kullanıldığı görülmektedir. Kariyer danışmanlığı ve sağlık alanında yapılan çalışmalarda standart genogramlar kullanılmaktadır.

Etik genogramın kullanıldığı çalışmaların üçü de aile danışmanlığı alanındadır. Kültürel genogramların kullanıldığı 2 çalışmanın ise 1'i eğitim psikolojisi alanında, diğeri ise aile danışmanlığı alanında yapılmıştır.

### Araştırmalar

Kriterler çerçevesinde, ERIC, Web of Science, ULAKBİM, DergiPark, Yök Tez Merkezi ve ARASTIRMAX veri tabanlarından İngilizce ve Türkçe kaynaklar taranmıştır. Toplamda 56 uluslararası, 6 ulusal olmak üzere 62 çalışmaya ulaşılmıştır. Bu çalışmalar 5'i kitap, 1'i tez ve 56'sı ise makale türünde yazılmıştır.

### Tartışma / Sonuç ve Öneriler

Özet olarak genogramlarda kişilerin isimleri, kardeşleri, ebeveynleri, dedeleri gibi üç kuşak aile bilgilerine yer verilir. Çiftlerle genogram çalışması yapılırken ise eşlerin ikisinin de aile bilgilerine yer verilir. Bu kişilerin cinsiyet, ölü-sağ olma durumu, yaş, meslek, yaşadıkları yer, evli- evlilik dışı ya da boşanmış olma durumları, çocukları (öz-üvey-evlatlık, düşük yapma, çocuk aldırma vb.) ile ilgili bilgiler genogramda yer almaktadır. Aynı zamanda kişiler arası ilişkilerin nasıl olduğu (yakın, uzak, çatışmalı, kopuk, düşmanca, içiçe geçmiş) da belirtilmektedir. Kişilerin karakter özellikleri, yetenekleri, hastalıkları, madde kullanım durumu (varsa), inançsal aidiyetleri ve dünya görüşü gibi bilgilerde genogramlara yazılmaktadır. Bu şekilde kişi ve ailesi hakkında derinlemesine bilgi edinilmiş olunur. Aynı zamanda kullanım alanlarına göre farklı şekilde kullanılmaktadır. Bunlara örnek olarak standart, kültürel, siyasal, etik ve manevi genogramlar verilebilir.

Genogram konusu ile ilgili yapılmış çalışmaların yöntemleri incelendiğinde çoğunlukla nitel araştırma yöntemi kullanıldığı; bunu sırasıyla deneysel ve karma yöntemin izlediği sonucuna ulaşılmıştır. Çalışmaların genelinde nitel yöntemler kullanılarak yapılmış olması genogramın uygulanması ve değerlendirilmesi için teknik olarak bilgilendirilmiş ve deneyimli olunması gerektiğinden dolayı nicel araştırmalarda kullanılmasına engel teşkil edebilir. 33 çalışma derleme yoluyla yazılmıştır. Bunun haricinde ise çalışmalar örnek vaka incelemesi, görüşme yöntemi, ders uygulaması, yaklaşım değerlendirme, model sunumu, fotoğraf analizi, film analizi ve genogram geliştirme uygulamalarını içermektedir. Örnek vaka incelemesi aracılığıyla genogram kullanımı daha net olarak görülebildiğinden; sonuçları ve nasıl uygulanacağı daha açık bir şekilde ortaya konabildiğinden bu teknik uygulanıyor olabilir.

Genogramlar, ailenin en az üç kuşağını ve aile üyelerinin birbirleriyle olan ilişki örüntüleri hakkındaki bilgileri içermektedir (Dunn ve Levitt, 2000). Taranan araştırmaların örnekleme bakıldığında da çalışmaların 18'inin ailelerle çalıştığı görülmektedir. Aile katılımcılarının arasında zihinsel engelli çocuğu olan, okul çağında çocuğu olan aileler ile göçmen aileler olduğu belirlenmiştir. Genogram; Bowen Aile Sistemi Kuramı'nda kişinin geçmiş yaşam haritasını çıkarmak amacıyla kullanılan ve Bowen tarafından geliştirilen tekniktir (Gladding, 2013). Bu sebeple ailelerle kullanımının fazla olmasının nedeni olarak genogramın sistemik terapi yaklaşımı ile ortaya çıkması ve bu nedenle öncelikli olarak aileler ile kullanılmasından kaynaklanıyor olabilir. Genogramlar bir değerlendirme ve tedavi aracı olup klinik bağlamda çiftler, bireyler ve aileler ile çalışırken uzmanlar tarafından kullanılmaktadır (Foster, Jurkovic, Ferdinand ve Meadows, 2002). Yapılan alanyazın taraması sonucuna göre ise ailelerle yapılan çalışmalar dışında sırasıyla okul çağındaki öğrencilerle (n=9), danışman ve terapistlerle (n=8), yetişkin danışmanlarla (n=8), lisansüstü öğrencilerle (n=6), lisans öğrencileriyle (n=6), hasta bireylerle (n=4), hasta çocukların anneleriyle (n=2) ve sosyal hizmet uzmanı (n=1) üzerinde yapılan çalışmalar bulunmaktadır. Örneklem grubuna bakıldığı zaman hemen hemen tüm gruplar üzerinde çalışmaların yapıldığı söylenebilir. Genogram tekniğinin tüm bireyler üzerinde

kullanılabilmesinin sebebi ise bireylerin yaşamları hakkındaki köken aileleri ile ilgili bilgilerin elde edilebilmesi olabilir. Çünkü genogram; en az üç kuşağı içeren, aile üyelerini ve onların birbirleri ile olan ilişkilerini gösteren şematik bir çizelgedir (Nichols, 2013, s. 159).

Genogramların birçok alanda (aile danışmanlığı, bireysel psikolojik danışma, sosyal hizmet, tıp, kariyer danışmanlığı ve günümüzde de oldukça gündemde olan manevi danışmanlık) uygulandığı görülmektedir. Genogram tekniği genel olarak aile terapilerinde kullanılmakla birlikte, bireysel ve çift terapilerinde de etkin olarak kullanılmaktadır (Papadopoulos, Bor ve Stanion, 1997). Alanyazın taramasında genogramın kullanıldığı alanlar incelendiğinde; 28 aile danışmanlığı, 10 bireysel psikolojik danışma, 8 sağlık/tıp, 7 kariyer danışmanlığı, 4 manevi danışmanlık, 2 sosyal hizmet, 2 eğitim psikolojisi, 1 gelişim psikolojisi alanlarında çalışma yapıldığı görülmektedir. Genogramın birçok alandaki kullanılabilir olması bireylere kolaylıkla uygulanabildiğinden kaynaklanabilir. Aile danışmanlığında daha çok kullanılması ise genogramın sistemik yaklaşımın tekniği olmasından dolayı olabilir. Sağlık alanında kullanımında klinisyenler, karmaşık aile modellerini somutlaştırdığı ve temsil ettiği için genogramlara başvurur. Genogram, klinisyenin hastanın değerlendirilmesi için devamlı önemini koruyan aile bağlamındaki karmaşık olayları, ailenin hikâyesini ve kalıplarını aklında tutmasını kolaylaştırır (McGoldrick, Gerson ve Shellenberger, 1999; Akt. Varol, 2015, s. 25). Bu şekilde doktorlar gelen hastaları hakkında ailenin klinik geçmişi hakkında fikir sahibi olacağından hastalıkları daha rahat değerlendirebilirler.

Genogram içerisinde yer alan bilgiler aile sisteminin genetik, tıbbi, davranışsal, kültürel ve sosyal yönlerini kapsamaktadır (Stanion ve Papadopoulos, 1997). Kullanılan genogram türü açısından incelendiğinde ise taranan araştırmalarda 48 tanesinde standart genogram, 5 tanesinde manevi genogram, 3 tanesinde etik genogram, 2 tanesinde kültürel genogram, 1 tanesinde cinsel genogram, 1 tanesinde bebek besleme genogramı, 1 tanesinde kariyer genogramı ve 1 tanesinde siyaset genogramı kullanıldığı görülmektedir. Standart genogramlar, terapistlere; danışanlarının yaşam olaylarının, ilişkilerinin, aile yapılarının ve inançlarının psikolojik sorunlarıyla bağlantılı olabileceğini sistematik bir şekilde kavramlaştırılmalarına yardım eder (Arkar ve Şafak, 2003). Manevi genogram, siyaset genogram gibi alana özgü genogram türleri ise ailenin sadece belli konudaki geçmiş bilgilerini içerdiğinden daha az çalışma yapılmış olabilir. Özellikle manevi danışmanlık alanı son zamanlarda popüler olduğundan manevi genogram çalışmalarının henüz az olması bu alana yeni yönelim olduğundan kaynaklanabilir. Sosyal hizmet alanında yapılan çalışmaların 1'inde manevi genogram, 1'inde ise siyaset genogram kullanıldığı görülmektedir. Kariyer danışmanlığı ve sağlık alanında yapılan çalışmalarda standart genogramlar kullanılmaktadır. Etik genogramın kullanıldığı çalışmaların üçü de aile danışmanlığı alanındadır. Bu da aile danışmanlığında etiğe verilen önemden kaynaklanıyor olabilir. Kültürel genogramların kullanıldığı 2 çalışmanın ise 1'i eğitim psikolojisi alanında, diğeri ise aile danışmanlığı alanında yapılmıştır.

Kriterler çerçevesinde, ERIC, Web of Science, ULAKBİM, DergiPark, Yök Tez Merkezi ve ARASTIRMAX veri tabanlarında konu ile ilgili toplamda 56 uluslararası, 6 ulusal olmak üzere 62 çalışmaya ulaşılmıştır. Bu çalışmalar 5'i kitap, 1'i tez ve 56'sı ise makale türünde yazılmıştır. Araştırma sayılarında görüldüğü üzere genogram ile ilgili çalışmalar makale düzeyindedir ve tez ülkemizde sadece 1 tane olacak şekilde oldukça az sayıdadır.

Genogram konusunda yapılmış araştırmalarda ise genogramın psikoterapi açısından özellikle de aile terapisinden oldukça önemli ve etkili bir teknik olduğu sonucuna ulaşılmıştır. Genogram tekniğinin aile ilişkileri hakkında bilgi toplanması, ailenin değerlendirilmesi ve ilişki dinamiğinin anlaşılması üzerinde önemli etkileri olduğu görülmektedir. Ancak araştırmalarda bu tekniğin uygulanmasının daha rahat ve anlaşılır olabilmesi için evlilik ve aile terapi eğitimlerinde gerekli değişimlerin yapılması gerektiği önerilmiştir.

Bu çalışma kapsamında 6 veritabanından ulaşılabilen uluslararası ve ulusal araştırma sonuçları üzerinden bazı tartışmalar yapılmıştır. Ancak sonuçlar göstermektedir ki ülkemizde genogram konusu ile ilgili yapılmış oldukça az sayıda araştırma bulunmaktadır. Konu ile ilgili araştırma yapılarak ülkemiz literatüründeki bu açık kapatılabilir. Çalışmaların sadece literatür taraması olarak derleme makalesi olacak şekilde yapılması, genogram kullanımının etkililiği konusunda yeterince yorum yapılamamasına yola açabilir. Genogram kullanımının terapide uygulanması konusunda deneysel çalışmalar yapılabilir.

Çalışmaların genelini uluslararası olması sebebiyle Türk örneklem üzerinde oldukça az (n=6) çalışma bulunmaktadır. Bu sebeple bu konuda çalışma sayısı artırılarak ülkemizde genogram tekniğinin uygulanabilirliği konusunda daha çok fikir sahibi olunabilir.

Bu alanyazın tarama çalışmasında araştırmalar yöntem, örneklem, kullanıldığı alan, genogram türü ve yayın türü açısından değerlendirilmiştir. Bu açıdan başka kriterler ile de bu çalışma yapılabilir. Ülkemizde olmasa da uluslararası deneysel çalışmalar yeterli sayıda ise bunlar incelenerek yeni çalışmalar yapılabilir.

Çalışmada 2000-2019 yılları arasındaki ERIC, ULAKBİM, DergiPark, YÖK Tez Merkezi ve ARASTIRMAX veritabanlarında yer alan kaynaklardan yararlanılmıştır. Bunların dışındaki veritabanlarının ve kaynakların incelenmesi önemli katkılar sağlayabilir. Ayrıca zaman dilimini daha geniş tutularak daha fazla sayıda kaynağa ulaşarak araştırma kapsamı genişletilebilir.

### Kaynaklar

- Acar, T. ve Acar, N. V. (2013). Examination of the film "My Father and My Son" according to the Basic concepts of multigenerational family therapy. *Educational Sciences. Theory and Practice*, 13(1), 50-53.
- Alexander, M., Waxman, D. ve White, P. (2006). What's eating gilbert grape? A Case Study of Chronic Illness. *Journal for Learning through the Arts*, 2(1), 1-13.
- Arias, J. M. C. (2017). Genogram: Tool for exploring and improving biomedical and psychological research. *International Journal of Psychological Research*, 10(2), 6-7.
- Arkar, H. ve Şafak, C. (2003). Farkındalığı arttırmada genogram kullanımı. *Türk Psikoloji Yazıları*, 6(11), 21-31.
- Azelos, X. ve Quintard, B. (2017). Résilience scolaire et difficultés de comportement chez les enfants de migrants: contribution du génogramme imaginaire. *Pratiques Psychologiques*, 23(2), 127-152.
- Belous, C. K., Timm, T. M., Chee, G. ve Whitehead, M. R. (2012). Revisiting the sexual genogram. *The American Journal of Family Therapy*, 40(4), 281-296.
- Bilot, J. ve Peluso, P. R. (2009). The use of the ethical genogram in supervision. *Family Journal: Counseling and Therapy for Couples and Families*, 17(2), 175-179.
- Bowler, J. (2005). Ecological and developmental issues in the practice of educational psychology. *Kairaranga*, 6(2), 49-54.
- Brott, P. E. (2005). A constructivist look at life roles. *Career Development Quarterly*, 54(2), 138-149.
- Browning, S. ve Hull, R. (2019). Treating multidimensional presenting problems with a mutually integrative approach using the genogram. *Family process*, 58(3), 656-668.
- Busacca, L. A. ve Rehfuss, M. C. (2017). *Postmodern career counseling: a handbook of culture, context, and case*. ABD: American Counseling Association.
- Butler, J. F. (2013). The family diagram and genogram: comparisons and contrasts. *The American Journal of Family Therapy*, 36(3), 169-180.
- Carpenter-Aeby, T., Aeby, V. G. ve Boyd, J. S. (2007). Ecomaps as visual tools for deconstructing reciprocal influences: triage with disruptive students at an alternative school. *School Community Journal*, 17(2), 45-72.
- Carraro, T. E., Meincke, S. M. K., Collet, N., Tavares, B. C. ve Kempfer, S. S. (2011). Conocimiento acerca de la familia del padre adolescente observado por medio del genograma. *Texto & Contexto Enfermagem*, 20(SPE), 172-177.
- Casado-Kehoe, M. ve Kehoe, M. P. (2007). Using genograms creatively to promote healthy lifestyles. *Journal of Creativity in Mental Health*, 2(4), 19-29.
- Charepe, Z. B., Figueiredo, M. H. D. J. S., da Silva Vieira, M. M. ve Neto, L. M. V. A. (2011). (Re) Descoberta de esperança na família da criança com doença crônica através do genograma e ecomapa. *Texto & Contexto Enfermagem*, 20 (2), 349-358.
- Chase, R. M., Medina, M. F. ve Mignone, J. (2012). The life story board: a feasibility study of a visual interview tool for school counsellors. *Canadian Journal of Counselling and Psychotherapy*, 46(3), 183-200.
- Chope, R. C. (2005). Qualitatively assessing family influence in career decision making. *Journal of Career Assessment*, 13(4), 395-414.
- Clark, L. ve Thornam, C. (2002). Using educational technology to teach cultural assessment. *Journal of Nursing Education*, 41(3), 117-120.
- Connolly, C. M. (2005). Discovering "Family" creatively: the self-created genogram. *Journal of Creativity in Mental Health*, 1(1), 81-105.

- Cook, J. M. ve Poulsen, S. S. (2011). Utilizing photographs with the genogram: a technique for enhancing couple therapy. *Journal of Systemic Therapies*, 30(1), 14-23.
- Crowell, J. H. (2017). Teaching note--fostering political awareness in students through the use of genograms. *Journal of Social Work Education*, 53(4), 765-770.
- Darwent, K. L., McInnes, R. J. ve Swanson, V. (2016). The infant feeding genogram: a tool for exploring family infant feeding history and identifying support needs. *BMC pregnancy and childbirth*, 16(1), 315.
- Daughettee, C. (2001). Using genograms as a tool for insight in college counseling. *Journal of College Counseling*, 4(1), 73-76.
- De Souza, Í. P., Bellato, R., de Araújo, L. F. S. ve de Almeida, K. B. B. (2016). Genograma e ecomapa como ferramentas para compreensão do cuidado familiar no adoecimento crônico de jovem. *Texto & Contexto Enfermagem*, 25(4), 1-10.
- Dunn, A. B. ve Levitt, M. M. (2000). The genogram: from diagnostics to mutual collaboration. *The Family Journal*, 8(3), 236-244.
- Eliason, G. T. ve Patrick, J. (2008). *Career development in the schools.issues in career development*. ABD: IAP - Information Age Publishing, Inc.
- Frame, M. W. (2001). The spiritual genogram in training and supervision. *Family Journal: Counseling and Therapy for Couples and Families*, 9(2), 109-115.
- Friedman, H. ve Krakauer, S. (1992). Learning to draw and interpret standard and timeline genograms: an experimental comparison. *Journal of Family Psychology*, 6(1), 77-83.
- Foster, M. A., Jurkovic, G. J., Ferdinand, L. G. ve Meadows, L. A. (2002). The impact of the genogram on couples: a manualized approach. *The Family Journal* 10(34), 34-40.
- Gibson, D. M. (2005). The Use of Genograms in Career Counseling with Elementary, Middle, and High School Students. *Career Development Quarterly*, 53 (4), 353-362.
- Gladding, S. T. (2013). *Psikolojik danışma*. (6. Baskı). (Çev.Ed. N. Voltan Acar; Çev. T. Sarı). Ankara: Nobel Akademik Yayıncılık.
- Gladding, S. ve Cox, E. (2008). Family snapshots: A descriptive classroom exercise in memory and insight. *Family Journal: Counseling and Therapy for Couples and Families*, 16(4), 381-383.
- Granello, D. H., Hothersall, D. ve Osborne, A. L. (2000). The academic genogram: teaching for the future by learning from the past. *Counselor Education and Supervision*, 39(3), 177-188.
- Graiver, D. (2017). The genogram casebook: A clinical companion to genograms. *Assessment and intervention*. M. Mcgoldrick (Ed.), içinde (ss. 597-599). New York: Norton Company.
- Hodge, D. R. (2005). Developing a spiritual assessment toolbox: a discussion of the strengths and limitations of five different assessment methods. *Health & Social Work*, 30(4), 314.
- Hodge, D. R. ve Limb, G. E. (2011). Spiritual assessment and Native Americans: establishing the social validity of a complementary set of assessment tools. *Social Work*, 56(3), 213-223.
- Işık, E. (2008). Soy ağacı tekniğinin aile ve kariyer psikolojik danışmanlığında kullanılması. *Dokuz Eylül Üniversitesi Buca Eğitim Fakültesi Dergisi*, 23, 87-97.
- Işık, E., Akbaş, T., Kırdök, O., Avcı, R. ve Çakır, İ. (2012). Use of the genogram technique in counseling with Turkish families. *Journal of Family Psychotherapy*, 23(2), 131-137.
- Izydorczyk, B. ve Sitnik-Warchulska, K. (2018). Sociocultural appearance standards and risk factors for eating disorders in adolescents and women of various ages. *Frontiers In Psychology*, 9, 429.
- Kaczmarek, P. (2001). *Experiential teaching strategies applied to an ethics and professional issues course*. Annual Meeting of the American Psychological Association, San Francisco.
- Keiley, M. K., Dolbin, M., Hill, J., Karuppaswamy, N., Liu, T., Natrajan, R., Poulsen, S., Robbins, N. ve Robinson, P. (2002). The cultural genogram: experiences from within a marriage and family therapy training program. *Journal of Marital and Family Therapy*, 28(2), 165-178.
- Keskin, Y. (2017). The relational ethics genogram: an integration of genogram and relational ethics. *Journal of Family Psychotherapy*, 28(1), 92-98.
- Leonidas, C. ve Santos, M. A. (2015). Family relations in eating disorders: The Genogram as instrument of assessment. *Ciencia & saude coletiva*, 20, 1435-1447.
- Lim, S. L. (2008). Transformative aspects of genogram work: perceptions and experiences of graduate students in a counseling training program. *Family Journal: Counseling and Therapy for Couples and Families*, 16(1), 35-42.

- Magnuson, S. (2000). The professional genogram: enhancing professional identity and clarity. *Family Journal: Counseling and Therapy for Couples and Families*, 8(4), 399-401.
- Magnuson, S. ve Shaw, H. E. (2003). Adaptations of the multifaceted genogram in counseling, training and supervision. *Family Journal: Counseling and Therapy for Couples and Families*, 11(1), 45-54.
- Malott, K. M. ve Magnuson, S. (2004). Using genograms to facilitate undergraduate students' career development: a group model. *Career Development Quarterly*, 53(2), 178-186.
- Marchetti-Mercer, M. ve Cleaver, G. (2000). Genograms and family sculpting: an aid to cross-cultural understanding in the training of psychology students in South Africa. *The Counseling Psychologist*, 28(1), 61-80.
- McCullough-Chavis, A. ve Waites, C. (2004). Genograms with African American families: considering cultural context. *Journal of Family Social Work*, 8(2), 1-19.
- McGoldrick, M., Gerson, R. ve Petry, S. (2008). Genograms: Assessment and intervention (3rd ed.). New York, NY, US: W W Norton & Co.
- Mitrofan, I. ve Petre, L. (2012). Art-genogram effects on dyadic relationship dynamic as a unifying transgenerational psychotherapy technique. *Procedia-Social and Behavioral Sciences*, 78, 255-259.
- Nascimento, L. C., Dantas, I. R., Andrade, R. D. ve Mello, D. F. (2014). Genogram and ecomap: Brazilian nursing contributions. *Texto & Contexto-Enfermagem*, 23, 211-220.
- Nichols, M. P. (2013). *Aile terapisi: kavramlar ve yöntemler*. O. Gündüz, (Çev.). İstanbul: Kaknüs Yayınevi.
- Örs, O. P. ve Öngel, K. (2012). Aile hekimliği pratiği için genogramlama. *Smyrna Tıp Dergisi, Ek Sayı 1*, 49-50.
- Papadopoulos, L., Bor, R. ve Stanion, P. (1997) Genograms in counselling practise: a review. *Counselling Psychology Quarterly*, 10(1), 17-29.
- Peluso, P.R. (2003). The ethical genogram: a tool for helping therapists understand their ethical decisions-making styles. *Family Journal: Counseling and Therapy for Couples and Families*, 11(3), 286-91.
- Softas-Nall, B. C. ve Balso, T. D. (2000). Dialogues within a Greek family: multicultural stories of a couple revisited. *Family Journal: Counseling and Therapy for Couples and Families*, 8(4), 396-98.
- Stanion, P. ve Papadopoulos, L. (1997). Genograms in counselling practice: constructing a genogram. *Counselling Psychology Quarterly*, 10(2), 139-149.
- Şahin, Y. (2017). Using spiritual genograms in family therapies. *Spiritual Psychology and Counseling*, 3, 47-60.
- Tobias, A. (2018). He use of genograms in educational psychology practice. *Educational Psychology in Practice*, 34(1), 89-104.
- Tondowski, C. S., Feijó, M. R., Silva, E. A., de Paula Gebara, C. F., Sanchez, Z. M. ve Noto, A. R. (2014). Padrões intergeracionais de violência familiar associada ao abuso de bebidas alcoólicas: um estudo baseado em genogramas. *Psicologia: reflexão e crítica*, 27(4), 806-814.
- Tsibidaki, A. ve Tsamparli, A. (2007). Support networks for the Greek family with preschool or school-age disabled children. *Electronic Journal of Research in Educational Psychology*, 5(2), 283-306.
- van Schalkwyk, Gertina, J. (2007). Choreographing learning in developmental psychology utilising multi-generational genograms and reflective journal writing. *International Education Journal*, 8(1), 27-138.
- Varol, R. (2015). *Genogram temelli yürütülen psikolojik danışma sürecinin çiftlerde evlilik uyumu, duygusal bağlılık, evlilikte problem çözme ve benliğin ayrımlaşma düzeylerine etkisi*, (Yayımlanmamış yüksek lisans tezi). Mevlana Üniversitesi Sosyal Bilimler Enstitüsü, Konya.
- Waters, I.; Watson W. ve Wetzel, W. (1994). Genograms, practical tools for family physicians. *Can Fam Physician*, 40,282-287.
- Watts, R. (2000). *Techniques in marriage and family counseling, volume one.the family psychology and counseling series*. ABD: American Counseling Association.
- Watts, R. (2002). *Techniques in marriage and family counseling, volume two.the family psychology and counseling series*. ABD: American Counseling Association.

- Willow, R. A., Tobin D. J. ve Toner, S. (2009). Assessment of the use of spiritual genograms in counselor education. *Counseling and Values*, 53(3), 214.
- Yaman, H. ve Akdeniz, M. (2011). Sistemik aile hekimliği. *Türk Aile Hek. Derg.*, 15(2), 77-80.
- Yznaga, S. (2008). Using the genogram to facilitate the intercultural competence of Mexican immigrants. *Family Journal: Counseling and Therapy for Couples and Families*, 16(2), 159-165.
- Zubatsky, M. ve Brieler, J. (2018). A health systems genogram for improving hospital transitions to primary care. *The Annals of Family Medicine*, 16(6), 566-566.

## Extended Abstract

### Introduction

The technique used to map past connections in the Bowen Family System Theory is the genogram. This technique was developed by Bowen (Gladding, 2013). Commonly known names of the genogram; family family tree, gene map and genetic chart. Genograms are a clinical tool used to obtain information about family formation and relationships within the family (Stanion, Bor & Papadopoulos, 1997) and have significant implications for understanding the relationship dynamics (Mitrofan & Petre, 2012).

Genogram is an assessment and treatment tool and is used by experts in clinical context when working with couples, individuals and families (Foster, Jurkovic, Ferdinand & Meadows, 2002). Family genograms gather information about the family, establish hypotheses (Dunn & Levitt, 2000) and enable real-time review of family history and potential health problems (Örs & Öngel, 2012). Genograms include at least three generations of the family and family members' relationships with each other (Dunn & Levitt, 2000).

Although there are many studies conducted on the genogram abroad, a very limited research has been conducted on this subject in our country. Although the literature on the subject is rich in foreign countries, it is needed to carry out a screening study because of less literature on how to use the genogram in our country. The aim of this study is to evaluate the studies on genogram according to defined criteria. Within the scope of this study, the studies on genogram between 2000-2019 were evaluated and methods, samples, fields used and genogram types were evaluated. This literature review study, especially in terms of giving them a perspective for future studies in Turkey; it is aimed to create ideas for the works that can be done.

### Method

The basis of the study is based on the screening model. Within the scope of this research, 40 international studies included in the ERIC database of Mersin University, 17 international studies included in the Web of Science database between 2000-2019, 1 scanned at ULAKBİM, 2 published by Pınarpark, 2 national articles in ARASTIRMAX database and 1 genogram on Higher Education Council National Thesis Archive. is included. Within the framework of the objectives of the research, the studies were analyzed on the basis of method, sample, applied field, genogram type and publication type sub-dimensions and were expressed with frequencies and percentages for use in discussion.

### Result and Discussion

When the methods of the studies about genogram were examined, it was found that mostly qualitative research method was used; it was concluded that experimental and mixed methods followed respectively. The fact that the studies are done by using qualitative methods may indicate that the literature on genogram is lacking.

Looking at the sample of the surveys, (n = 18) are working with families. Among the family participants, it was determined that there were families with children with intellectual disabilities, families with children of school age and migrant families. According to the results of the literature review, except for the studies with the families, respectively, with school-age students (n = 9), counselors and therapists (n = 8), adult clients (n = 8), graduate students (n = 6), undergraduate students (n = 6), and social workers (n = 1).

When the genogram is used; 28 family counseling, 10 individual psychological counseling, 8 health, 7 career counseling, 4 spiritual counseling, 2 social services, 2 educational psychology, 1 developmental psychology has been studied. The fact that the genogram can be used in many areas can

be easily applied to individuals. The use of genogram in family counseling may be due to the systemic approach.

In particular, since the field of spiritual counseling has recently become popular, the fact that spiritual genogram studies are still small may be due to the new orientation to this field. In one of the studies conducted in the field of social work, a spiritual genogram and a political genogram are used in 1. Standard genograms are used in career counseling and health studies. Third of the studies using the ethical genogram are in the field of family counseling. This may be due to the importance given to ethics in family counseling. Of the 2 studies using cultural genograms, 1 was conducted in the field of educational psychology and the other in the field of family counseling.

Within the framework of the criteria, ERIC, Web of Science, ULAKBİM, DergiPark, Yök Dissertation Center and ARASTİRMAX databases have reached 62 studies in total, 56 international and 6 national. These studies are written in 5 books, 1 thesis and 56 articles. As it is seen in the research numbers, studies about genogram are at the level of the article and the thesis is very few in Turkey.

Conducting studies as a review article as a literature review can lead to insufficient interpretation of the effectiveness of genogram use. Experimental studies can be done to apply the use of genogram in therapy.

In this study, research was evaluated in terms of method, sample, field of use, genogram type and type of publication. In this respect, this study can be done with other criteria. In the study, the sources included in the ERIC, Web of Science, ULAKBİM, DergiPark, YÖK Thesis Center and ARASTİRMAX databases were used between the years 2000-2019. Examining databases and resources other than these can make important contributions. In addition, the scope of the research can be expanded by reaching more resources by keeping the time zone wider.