

Kur'ân-ı Kerîm'de Rahmân ve Rahîm'in Esmâ-i Hüsnâ ile Kullanım Alanları

Hatice Şahin Aynur*

Özet

Allah ile insan arasındaki münasebet kul- ilâh esasına dayanmaktadır. Yaratıcı olan ilâh, yaratılan kul için soyut bir nitelik taşımaktadır. Bu açıdan değerlendirildiğinde esmâ-i hüsnâ, Allah ile insan arasındaki ilişkiyi tasvir ve tanzim eden isimlerdir. Makalemizde esmâ-i ilâhiyyeden, Rahmân ve Rahîm isimleri ele alınacak ve onların bağlı bulunduğu ya da birlikte zikredildiği diğer esmâ-i hüsnâ'ya da yer verilecektir. Besmelede ve Kur'ân-ı Kerîm'in ilk suresi Fâtiha'da kendisini Rahmân ve Rahîm olarak tanıtan Allah, kullarına nimet veren, acıyan ve onları bağışlayandır. Allah'ın mahlûkata Rahmân ismiyle tecelli edip rahmet etmesi, kul için her türlü ihtiyacı gidermeyi irade etmesi manasınadır. Dolayısıyla Rahmân ve Rahîm kavramları Kur'ân-ı Kerîm'de çoğunlukla rahmet anlamına yakın isimlerle birlikte zikredilmektedir. Bu bağlamda makale, Rahmân ve Rahîm isimlerinin kullanım alanlarını ve kul- ilah ilişkisindeki boyutlarını tespit etme çabasını amaçlamaktadır. Rahmân ismi sadece Rahîm ismiyle zikredilirken, rahîm ismi ise, azîz, gafûr, raûf, vedûd, tevvâb ve berr sıfatlarıyla birlikte kullanılmaktadır.

Anahtar Kelimeler: Allah, Kur'ân-ı Kerîm, Esmâ-i Hüsnâ, Rahmân, Rahîm.

The Rahmân(The All- Merciful) and The Rahîm(The All-Beneficent) in the Glorious Qur'an and Their Areas of Usage Together With Esmâ-i Hüsnâ [The Most Beautiful Names (of Allah)]

Abstract

The relationship between Allah and man relies on servant-god basis. The creator god, carries an abstract quality for the created servant. Considered within this aspect, Esmâ-i Hüsnâ [The Most Beautiful Names (of Allah)] both portraits and organizes the relationship between man and Allah. In our paper, the names "Rahmân" and "Rahîm" will be handled from the names of the god and the names related to them or mentioned together with them will be included. In Basmala and in the first Surah of the Glorious Qur'an, Fatiha, Allah introduces himself as Rahmân and Rahîm, the one who bestows blessings to his servants and forgives them. The manifestation of Allah in the name of Rahmân is by showing mercy to creation and by His will for fulfilling every kind of necessity of the servant. Hence, notions of Rahmân and Rahîm are mentioned mostly together with the names that are semantically close to the meaning of mercy in the Glorious Qur'an. In this context,

* Dr. Öğretim Üyesi, Ondokuz Mayıs Üniversitesi, İlahiyat Fakültesi, Kur'ân-ı Kerim Okuma ve Kiraat Anabilim Dalı.

this paper aims the effort to establish the areas of usage of the names Rahmân and Rahîm and identify the aspects in servant - divine relationship. While the name Rahmân is mentioned with only the name Rahîm, the name Rahîm is mentioned together with the attributes Azîz (the Most Victorious), Gafûr (the Forgiver and Hider of Faults), Raûf (the Clement), Vedûd (the Loving One), Tevvâb (the Guide to Repentance) and Berr (the Doer of Good).

Keywords: Allah, The Glorious Qur'an, Esmâ-i Hüsnâ [the most beautiful names (of Allah)], Rahmân (The All-Merciful), Rahîm (The All-Beneficent).

GİRİŞ

Esmâ-i hüsnâ, en güzel isimlerin Allah'a ait olduğunu¹ belirtmek üzere kullanılan bir terkiptir. Yaratıcı ve yaratılan arasındaki ilişki, yaratılan ve kul cihetinden ele alındığında, istenilen kulluğu ifâ edebilmek adına, yaratana tanıma uğraşını gerektirmektedir. Diyalog ve temasa geçmek için, ilk planda özel isminin bilinmesi yeterli gelemeyeceğinden, daha fazla malumat edinmek adına, zatına nispet edilen isim, sıfat ve esmânın incelenmesine ihtiyaç duyulacaktır. Bu sebeple, hiçbir şeyin kendisine benzemediği Allah'ı tanımada, esmâ-i hüsnâya zorunlu olarak başvurulmalıdır.

Bu aşamada Kur'ân-ı Kerim ve hadisler, Lafza-i Celâl ve Allah'ın en güzel isimleri hakkında bizi bilgilendirmektedirler. Hadislerde liste halinde verilen esmâ-i hüsnâ, genel olarak doksan dokuz ile sınırlanmaktadır. Fakat farklı rivayetlerdeki diğer isimlere baktığımızda aslında tam manasıyla belli olan doksan dokuz isimden söz edemeyiz. Diğer bir ifadeyle, esmâ-i hüsnânın sadece Tirmizî ve İbn Mâce rivayetlerindeki sayıyla sınırlı olmadığı ve muhtelif hadislerde farklı esmânın bulunduğu konusunda İslam alimleri icma halindedirler.² İbn Mâce'nin listesinde bulunup Tirmizî'de bulunmayan takribî yirmi sekiz isim ve Hâkim'in rivayetinde yer alıp Tirmizî ve İbn Mâce'de bulunmayan yaklaşık yirmi yedi isim,³ esmâ-i ilahiyenin doksan dokuz ile sınırlı olmadığına işaret etmektedir. Ayrıca doksan dokuz rakamı kırk rakamında olduğu gibi çokluğu yani kesreti ifade etmek için kullanılmış olabilir. İlaveten hadislerde zikredilmeyen lakin Kur'ân-ı Kerim'de geçen Allah'ın farklı isimleri de bulunmaktadır. Sadece Kur'ân-ı Kerim'de yüzden fazla isimden bahsetmek mümkündür.⁴

Yukarıda bahsi geçen sebebe matuf olsa gerek, İslam kültür tarihinde bu konu, çok çeşitli araştırmalara konu olmuştur. Konunun bütün boyutlarını görebilmek açısından önemli olan bu çalışmalar, genel manasıyla İbn Hacer (ö. 852/ 1449), İbn Hazm (ö. 456/ 1064), İbn Teymiyye (ö. 279/ 892), İbnü'l-Vezîr, Bağdâdî (ö. 741/ 1341), Ebû Hanîfe (ö. 150/ 767), Eş'arî (ö. 324/ 935-36), ve Mâtürîdî (ö. 333/ 944) tarafından yapılmış olsa da günümüze ulaşan ilk müstakil eser yazarı Zeccâc'dır (ö. 311/ 923). Sonrasında Gazzâlî (ö. 505/ 1111) , İbnü'l-Arabî (ö. 638/ 1240), Râzî (ö.

¹ İlgili ayetler için bkz: el-A'raf, 7/ 180; İsrâ, 17/ 110; Tâhâ, 20/ 8; Haşr, 59/ 24.

² et-Tirmizî, Ebû İshâ Muhammed b. İshâ b. Sevre (ö. 279/ 892), *Câmi'u's-Sahîh*, yy: Mektebetü'l-İslamiyye, ts. "De'avât", 82; İbn Mâce, Ebû Abdillâh Muhammed b. Yezid (ö. 273/ 887), *es-Sünen*, Mısır: İshâ el-Bâbî el-Halebî, 1972, "Duâ", 10.

³ Aynı kökten gelen isimlerin farklılık arz etmediği varsayılırsa bu farklı isimlerin sayıları düşmektedir. Geniş bilgi ve karşılaştırmalar için bkz. Kadir Paksoy, "Allah'ın Doksan Dokuz İsmiyle İlgili Rivayetin Tahlili", *Dinbilimleri Akademik Araştırma Dergisi*, C. 11, S. 1, 2011, s. 93- 99.

⁴ Bazı çalışmalarda bu isim yüz kırk yükseltilmektedir. Geniş bilgi ve isim listesi için bkz. Sıtkı Gülle, "Kur'ân-ı Kerim'deki Esmâ-i Hüsnâ ve Grupları", *İstanbul Üniversitesi İlahiyat Fakültesi Dergisi*, S. 16, 2007, s.132- 133.

606/ 1268) ve diğer yazarlar onu takip etmişlerdir. Konu, muasır incelemelerde de tazeliğini korumaktadır ve üzerine çalışmalar yapılmaktadır.⁵ Bizim bu çalışmamız ise mevcut esmâ-i hüsnâdan iki önemli ismin anlam alanını belirleme çabasıdır. Buradaki maksat, geleneğin sağlam verilerine dayanılarak ufka yönelik bir yaklaşım sergileyebilme uğraşdır.

Rahmân ve rahîm isimlerinin tercih edilmesi, Tevbe suresi hariç sure başlarında yer almaları ve her hususta Müslümanların dillerinden düşürmemeleri sebebiyledir. Zaten besmele Allah'ın isimlerine dikkat çekmekte ve onları ön plana çıkarmaktadır. Dolayısıyla kul, Allah'a yönelik af talebi, sığınma, ta'zim ve hürmet gibi fiillerini O'nun bu isimleriyle dile getirmekte ve davranışa dökmektedir. Ayrıca ayetleri anlamaya çalışma, detaylandırabilme ve özetleyebilme bağlamında ayet sonlarındaki esmâ-i hüsnânın, ayetin, ayetlerin veya surenin fezlekeleri olduğu düşünülürse şüphe yok ki ayet sonlarındaki esmâlar onları özetleyen en güzel icazlardır. Esmâ-i hüsnânın fezlele olma durumu yeri gelince işlenecektir.

Rahmân ve rahîm isimlerinin merkeze alındığı ve onların bağlantılı olduğu isimlerin işlendiği bu makalede, daha ziyade rahîm ismine odaklanılmaktadır. Çünkü rahmân ismi ikili kullanımda sadece rahîm ismine eşlik etmektedir ve yalnız altı yerde beraber geçmektedirler. Bu minvalde aslında rahîm ismini incelemek bir manada rahmânı da işlemek manasına gelmektedir. Toplamda sekiz isimle yan yana gelen rahîm ismi, Kur'ân-ı Kerîm'de bu formuyla yüz on beş ayette yer almaktadır. Bunlardan yetmiş ikisinde Gafûr⁶ ismine, on üçünde Azîz⁷ ismine, dokuzunda Raûf⁸ ismine, dokuzunda Tevvâb⁹ ismine -yukarıda geçtiği üzere- altısında Rahmân¹⁰ ismine, birinde Vedûd¹¹, birinde Berr¹², birinde de Rabb¹³ ismine eşlik etmektedir. Geriye kalan üç kullanımında ise yalnız geçmektedir.

Makalede rahîm isminin birlikte geçtiği bütün isimleri müstakil bir başlık altında inceleyecek olsak da gafûr, azîz, raûf, tevvâb, vedûd ve berr isimlerinin eşleştiği diğer sıfatları da zikretmek istedik. Böylece esmâ-i hüsnânın birbiriyle ilişkisi ve anlam alanı daha da netleşmiş olacaktır. Bu bağlamda yukarıda geçen

⁵ Konu ile ilgili güncel çalışmalar için bkz. Metin Yurdağür, *Ayet ve Hadislerde Esmâ-i Hüsnâ*, İstanbul: Marifet Yayınları, 2006; Zübeyde Gönül, *Esmâ-i Hüsnâ'da Sevgi*, İstanbul: Yayınlanmamış Yüksek Lisans Tezi, 2003; Ramazan Biçer, *İbnü'l-Arabî ve el-Emedü'l-Aksâ Adlı Eseri (Esmâ-i Hüsnâ ve Sıfatullâh Bahislerinin Edisyon Kritik, Tahkik, Tahlil ve Değerlendirilmesi)*, İstanbul: Yayınlanmamış Doktora Tezi, 1999; Emine Yarımbaş, *Kur'ân-ı Kerîm'de Esmâ-i Hüsnâ ve Mesajları*, İstanbul: Yayınlanmamış Yüksek Lisans Tezi, 2000.

⁶ el-Bakara, 2/ 173, 182, 192, 199, 218, 226; Âl-i İmrân, 3/ 31, 89, 129; en-Nisâ 4/ 23, 25, 96, 100, 06, 110, 129, 152; el-Mâide, 5/ 3, 34, 39, 74, 98; el-En'âm, 6/ 54, 145, 165; el-A'raf, 7/ 153, 167; el-Enfâl, 8/ 69, 70; et-Tevbe, 9/ 5, 27, 91, 99, 102; Yûnus, 10/ 107; Hûd, 11/ 41; Yûsuf, 12/ 53, 98; İbrâhîm, 14/ 36; el-Hicr, 15/ 49; en-Nahl, 16/ 18, 110, 115, 119; en-Nûr, 24/ 5, 22, 33, 62; el-Furkân, 25/ 6, 70; en-Neml, 27/ 11; el-Kasas, 28/ 16; el-Ahzâb, 33/ 5, 24, 50, 59, 73; Sebe', 34/ 2; ez-Zümer, 39/ 53; Fussilet, 41/ 32; eş-Şûrâ, 42/ 5; el-Ahkâf, 46/ 8; el-Feth, 48/ 14; el-Hucurât, 49/ 5, 14; el-Hadîd, 57/ 28; el-Mücâdele, 58/ 12; el-Mümtehine, 60/ 7, 12; et-Teğâbun, 64/ 14; et-Tahrîm, 66/ 1; el-Müzzemmil, 73/ 20.

⁷ eş-Şurâ, 24/ 9, 68, 104, 122, 140, 159, 175, 191, 217; er-Rûm, 30/5; es-Secde, 32/6; Yâsin, 36/ 5; ed-Duhân, 44/42.

⁸ el-Bakara, 2/ 143; et-Tevbe, 117, 128; en-Nahl, 16/ 7, 47; el-Hacc, 22/ 65; en-Nûr, 24/ 20; el-Hadîd, 57/ 9; el-Haşr, 59/ 10.

⁹ el-Bakara, 2/ 37, 54, 128, 160; en-Nisâ, 4/ 16, 64; et-Tevbe, 9/ 104, 118; el-Hucurât, 49/ 12.

¹⁰ Besmele; Fâtîha, 1/3; el-Bakara, 2/ 163; Fussilet, 41/ 2; Haşr, 59/ 22. Neml, 27/ 30.

¹¹ Hûd, 11/ 90.

¹² Tûr, 52/ 28.

¹³ Rabb ismi, esma-i hüsnâ listelerinin hepsinde yer almamaktadır. et-Tirmizî ve İbn Hibbân'ın listesinde bulunmayıp İbn Mâce ve Hakîm'in listesinde yer almaktadır. Detaylı bilgi için bkz. et-Tirmizî, "De'avât", 82; İbn Mâce, "Duâ", 10; İbn Hibbân, Ebû Hâtîm Muhammed b. Ahmed et-Temîmî (ö. 354/ 965), *es-Sahîh, (el-İhsân fî Takrîbi Sahîh-i İbn Hibbân)*, Beyrût: 1993, III, 88; Hâkîm, Ebû Abdillâh Muhammed b. Abdillâh en-Nisâbüri (ö. 405/ 1014), *el-Müstedrek ale's-Sahîhayn*, Beyrût: ts., I, 62-63.

esmâ-i ilahiyeye bağlı isimlerin de birlikte zikredildiği diğer sıfatları burada bir şema ile vermek yerinde olacaktır.

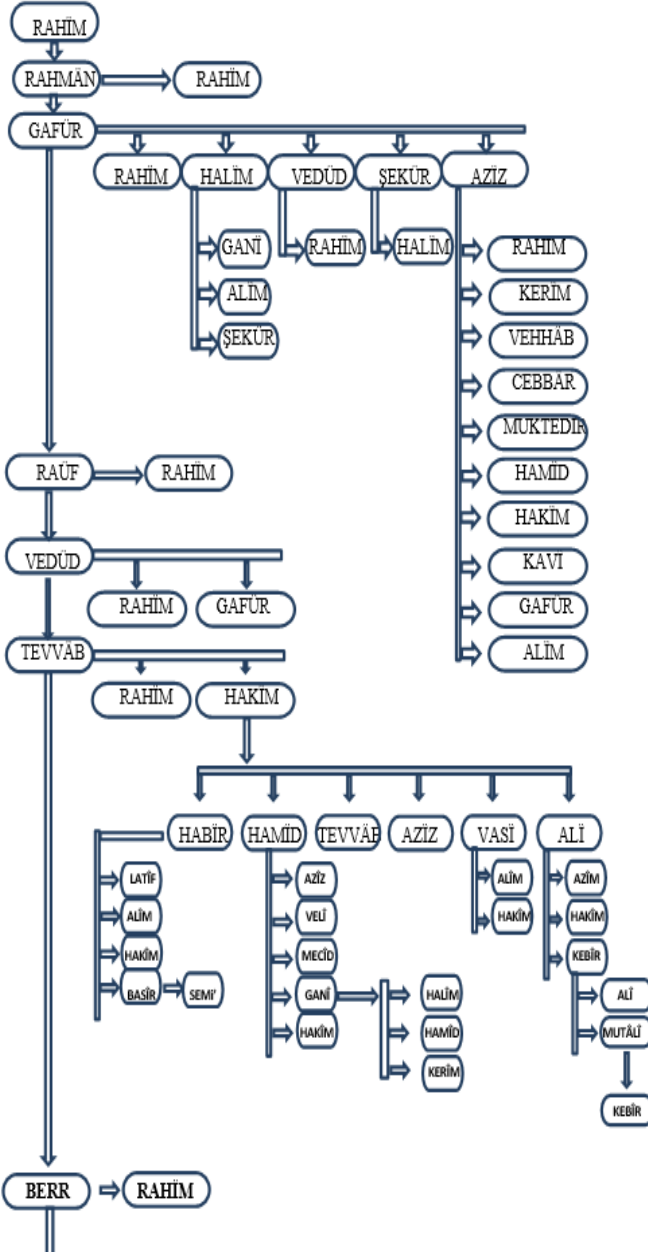

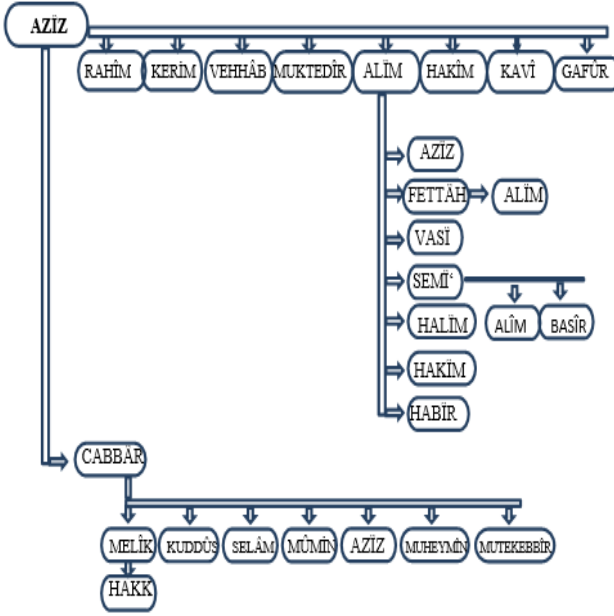

1.1 Rahmân İsmi ve Kullanım Sahası

Merhamet etmek, acımak¹⁴ manalarındaki r-h-m (ر-ح-م) kökünden türeyen Rahmân, acıyan ve merhamet eden anlamındadır. Allah'a nispet edildiğinde ise lütuf ve ihsanda bulunan,¹⁵ olmaktadır. Mana bakımından “acıyan” ifadesinin Allah'a nispeti, kulların anlayıp kavrayabileceği yönde olmadığı muhakkaktır. Çünkü Allah'ın isim- sıfatları ve bunların tezahürü mahlukatta olduğu gibi reaksiyon kaynaklı değildir. İnsanlarla ilgili rahmet tepkisel bir davranışı gösterirken, Allah için rahmet, olayların etkisinde kalan bir yaratıcının merhametini izhar etmesi şeklinde yorumlanamaz. İnsanlar fakirlik ve acizlik gibi durumlardan hareketle merhamet ederken, Allah'ın merhameti hayat boyunca insanla birlikte olup fark edilemeyecek birçok boyuttan kişinin fiziksel veya ruhsal işlerini tedvir ederek ihtiyacını gidermektedir.¹⁶

Diğer bir ifadeyle insan için merhamet etmek çoğunlukla merhamet edilecek varlığın olumsuz durumundan etkilenerek şefkat ve acımayı gerektirmektedir. Halbuki Allah için rahmet ‘ihsan etmek ve nimet vermek’ manasındadır.¹⁷ Kelimenin kök anlamındaki kalp inceliği, kişiyi kendi elemi dindirmek maksadıyla

¹⁴ Râgıp el-İşfehâni, Hüseyin b. Muhammed (ö. 502/1108), *Müfredâtü Elfîzî'l- Kur'ân*, 5. Baskı, Dimeşk: Dâru'l-Kalem, 2011, s. 347; İnbü'l-Esir, Muhammed b. Muhammed el-Cezerî (ö. 606/ 1210), *en-Nihâye fi Çarîbi'l-Hadis ve'l-Eser*, 5. Baskı, Beyrût: Dâru'l-Marife, 2014, c. I, s. 646; İbn Manzûr, Ebu'l-Fazl Cemâlüddin Muhammed b. Mükerrrem b. Ali b. Ahmed el-Ensârî (ö. 711/ 1311), *Lisânü'l-'Arab*, 3. Baskı, Beyrût: Dâru İhyai't-Turâsî'l-'Arabî, ts., c.V, s.174.

¹⁵ İbn Manzûr, c. V, s. 174.

¹⁶ Hayati Aydın, “Esmâ-i Hüsnâ ve Kur'ân'daki Bağlam İlişkisi”, *Araştırma ve İnceleme*, 2012, 23 (3), s.120.

¹⁷ Zeccacî, Ebu'l-Kasım Abdurrahmân b. İshâk, *İştikâku Esmâillâh*, Beyrût: Müessesetü'r-Risâle, 1986, s.41- 42.

merhamete yönlendirdiği için kulların rahmeti nefsidir.¹⁸ Esasen rahmânun Allah'a özel bir sıfat-isim olmasından ötürü tercüme edilemeyeceği de savunulmaktadır. İlâveten rahmân kelimesini "esirgeyici" şeklinde tercüme edenler de eksik çevirmektedirler. Çünkü esirgemek, 'benden onu esirgedin' deyiminde olduğu gibi aslında kıskançlığı barındırmaktadır.¹⁹ Dolayısıyla rahmân kelimesini "esirgemek" yerine "ihsan etmek, nimet vermek" anlamında tercüme etmek daha isabetli görünmektedir.

Dil açısından rahmân, sıfat-ı müşebbehe kipi olup mübalağa gibi kullanılmaktadır. er-Rahmân ismi, "sıfat-ı galibe"den özel bir isimdir. Esasen içerdiği sıfat anlamına sahip herkes için kullanılması caiz iken, o sıfatla daha çok bilinen özel bir zâtı nitelemesi üstün gelip yalnız onun sıfatı olarak kullanılması manasındadır. Rahman sıfatının kuvvet derecesi yükseldiğinde isim halini alacaktır ki bu da Allah için kullanılan Rahmân ismidir.²⁰

Rahmân ve rahîm isimleri, ikisi birden Allah özel ismi dışında hiçbir isme sıfat olmamaktadırlar. Ayrıca bu iki isim Kur'ân-ı Kerîm'de Tevbe suresi hariç her surenin başında ve bir kez de Neml suresinde olmak üzere 114 defa "bismillahi'r-Rahmâni'r-Rahîm" şeklinde geçmektedir. Dolayısıyla rahmân ve rahîm isimleri besmele ile Müslümanların çokça zikrettiği iki temel sıfat olmaktadır. Besmelede rahmân ve rahîm isimlerinin Allah'ın sıfatı olarak yer alması Fahrüddîn er-Râzî tarafından şöyle yorumlanmaktadır: "Nasıl ki bir hükümdarın hizmetçileri kendisine merkep, at vb. aldıklarında hükümdara aidiyetini belli etmek için onların üzerine damga vururlar ve bu damga sebebiyle potansiyel hırsız ve düşmanlar sahibinin korkusundan o mala işiemezlerse, "bismillahi'r-Rahmâni'r-Rahîm" ifadesi ile de Allah'ın damgası zikreden kişide belli olur. Böylece herhangi bir işin başında mümin bunu söylese şeytan artık o işe işiyecek kudrete sahip olamamaktadır."²¹ Rahmân ve Rahîm isimlerinin besmele dışındaki kullanımlarına ise aşağıda değinilecektir.

Besmelenin tefsiri müfessirlerce tafsilatlı bir şekilde izah edilmektedir. Lakin bir dilin diğer dile çevirisinin imkânsızlığı Türkçe yazılmış tefsirlerin en önemli sorunlarından bir tanesidir. Bu meyanda besmele "rahmân, rahîm olan Allah'ın adıyla (lâmiyye)" veya "rahmân-ı rahîm olan Allah'ın adıyla (beyaniyye)" ve yahut "rahmân, rahîm olan Allah namına (beyaniye)" şekilleriyle çevrilebilir. Fakat burada "rahmân ve rahîm olan" sıfat bağındaki "olan" ifadesi olumsuz bir ilham ve zannı çağrıştırmaktadır. Çünkü "olmak" fiili, dilimizde bir halden başka bir hale dönüşme manalarını müştereken barındırdığından, önce değildi de sonradan rahmân, rahîm oldu anlamından uzak değildir. Dolayısıyla sıfat bağının düşürülmesiyle "rahmân, rahîm Allah'ın ismiyle" şeklindeki meal daha isabetli görünmektedir. Lakin burada da en önemli isim olan Allah özel isminin başa alınmasına uyulmadığı için rahmet ile fiilinin arası açılmış durumdadır. Notice olarak, Allah ismini sıfatlarıyla beraber bir isim halinde ifade etmek için "Allah-ı rahmân-ı rahîm ismiyle" yahut "Allah-ı rahmân-ı rahîmin ismiyle" meali kullanılabilir. Fakat en güzeli, çevirisinin imkânsızlığı sebebiyle, Arapça orijinalini telaffuz ederek veciz ifadeyle işe başlamaktır.²²

¹⁸ Gazzalî, Ebû Hamîd Muhammed, *el-Maksadu'l-Esmâ*, Matbaatu's-Sabbâh, 1999, s. 47.

¹⁹ Elmalılı, Muhammed Hamdi Yazır, *Hak Dini Kur'ân Dili*, İstanbul; Şura Yayınları, ts, c. I, s. 55.

²⁰ Elmalılı, *Hak Dini Kur'ân Dili*, c. I, s. 54- 55.

²¹ er-Râzî, Ebû Abdillâh Fahrüddîn b. Hüseyin (ö. 606/ 1210), *Mefâtihu'l-Çayb*, Beyrût: Dâru'l-Kutubi'l-İlmiyye, 2013, c. I, s. 141.

²² Elmalılı, *Hak Dini Kur'ân Dil*, c. I, s. 63.

Rahmân ismi, Kur'ân-ı Kerîm'de sure başlarındaki besmele kullanımları²³ hariç elli yedi defa²⁴ zikredilmektedir. Söz konusu elli yedi yerde rahmân ismi genellikle bir başka sıfatla değil, yalnız kullanılırken sadece altı defa rahîm vasfına eşlik etmektedir. Rahmân isminin yalnızca rahîm ismi ile zikredilmesinden ötürü burada rahmân- rahîm sıfatlarının eşleşmesi işlenecektir.

Rahmân ve rahîm isimleri, besmele formatındaki kullanımları dışında, dört ayette birlikte zikredilmektedirler.²⁵ Bunlardan "Sizin ilâhınız tek bir ilâhtır. O'ndan başka ilâh yoktur. O Rahmân'dır, Rahîm'dir."²⁶ ayeti, Allah'ın merhametinin çokluğuna işaret etmektedir. Ayetin başında tek bir ilaha vurgu yapılırken Allah'ın başka bir ismi (vâhid) geçmektedir. Devamında ise merhametine dikkat çekilmektedir. Eğer merhametin çokluğundan bahsedilecekse rahîm; lakin Allah için olabilecek bir mübalağa kastedilecekse rahmân ismi kullanılır. Burada özellikle iki ismin kullanılması, ulûhiyet ve ferdâniyyetin (bir olma) zikredilmesi ile kahr ve yüceliğe işaret ettiğinden, ulûhiyetin heybeti ve ferdâniyyetin izzeti karşısında kalpleri rahatlatmak ve merhametinin gazabından fazla olduğunu bildirmek içindir. İlâveten Allah, tüm mahlûkatı ancak rahmet ve ihsanda bulunmak sebebiyle yarattığına dikkat çekerek rahmette mübalağa ile rahmânı kullanmaktadır.²⁷

Yukarıda da zikredildiği üzere Rahmân, rahmetle dolu olarak insanlar üzerine nimetlerini yağdırmakta ve arttırmaktadır. Nimetlerin bir derecelendirilmesinden söz etmek ve onları sıraya koymak oldukça güç olsa da, bu nimetler arasından biri, Allah'ın mutlak rahmeti ile kullarına yaklaştığını ifade etmektedir. Bu ihsan, şüphesiz vahye muhatap kılınma ve vahyin kendisi nimetidir: "Bu Kur'ân, Rahmân ve Rahîm olan Allah'tan indirilmiştir."²⁸ Burada söz konusu indirilmenin, doğrudan doğruya rahmân ve rahîm olan Allah'tan sudûr ettiğine ve bunun büyük bir lütuf olduğuna dikkat çekilmektedir. Zira bir sıfatla birlikte zikredilen fiil, şüphesiz o sıfata uygun ve münasip olmalıdır. Rahmân ve rahîm sıfatları rahmetin mükemmelliğine işaret eden iki sıfat olduğu için, bu sıfatlara nispet edilen "tenzîl" fiili, nimetlerin en kemâl ve büyük olanına delalet etmelidir. Mahlûkatın, ihtiyaç içinde olan varlıklar olduğu düşünülürse, Kur'ân'ın buradaki fonksiyonu, ihtiyaç sahibi ve hastalara tedavi niteliğinde manevî ilaçlar sunmasıdır. Dolayısıyla Allah, âlem için gerekli olan en büyük nimeti (Kur'ân'ı) indirerek,²⁹ rahmeti gereği muhtaçları afetlerden kurtarıp, yerine hayır ve nimetlerini yerleştirmeyi hedeflemektedir.

Rahmeti, rahmân ve rahîm isimleri çerçevesinde ele alacak olursak rahmân, özel sıfat olduğu için fitrat, yaratılış, tabiat ve sabitliği ifade eden bir sıfat-ı müşebbehe olarak hayrı irade etme, isteme sıfat-ı zâtîyyesi; rahîm ise, mübalağa ile ism-i fail olarak onun görünümü manasında, nimet verme ve lütufta bulunma sıfat-ı fiiliyyesi olmaktadır.³⁰

Elbette ilahi hitabın Kur'ân'la sınırlı olduğu düşünülemez. Daha önceki kavim ve milletlerde de peygamberlerin kitapları aynı nimete haizdir. Bu meyanda Hz. Süleyman'ın hak dine davet üzere yazdığı mektuba besmele ile başlarken, Allah'ın

²³ Fâtiha suresinin başındaki besmele ayet olduğu için hariç tutulan besmelelere dâhil değildir.

²⁴ Abdülbâki, Muhammed Fuad, *el-Mu'cemü'l-Mufehres*, Kâhire: Dâru'l-Hadis, 1996, s.376- 377.

²⁵ Fâtiha, 1/3; el-Bakara, 2/ 163; Fussilet, 41/ 2; Haşr, 59/ 22. Neml sûresi 30. ayet besmele formatında kullanıldığı için ayrıca değinilmemiştir.

²⁶ el-Bakara, 2/ 163.

²⁷ er-Râzi, c. I, s. 190.

²⁸ Fussilet, 41/ 2.

²⁹ er-Râzi, c. XXVII, s. 82.

³⁰ Elmalılı, *Hak Dini Kur'ân Dili*, c. I, s. 88.

özel ismi ile rahmân ve rahîm sıfatlarını zikretmesi,³¹ en değerli ihsan olan vahye daveti kapsamaktadır. Bu durum mektubun içindeki çağırının kıymetini ortaya koyması açısından önemlidir. Kur'ân-ı Kerîm'in tercümesinin imkânsızlığı bahsinde manalar ve sözler arasındaki bağa dikkat çeken Elmalılı, aynı zamanda Kur'ân ifadelerinin birbirine bağlılığını veciz örnekleriyle anlatmaktadır: manalar ve sözler arasındaki oran, bir vücudun elbisesine oranı gibidir. Bunların birbirinden ayrılması mümkün olduğu gibi, dilenirse bu endam daha güzel ve denk bir elbiseyle donatılabilir. Aynı şekilde sun'î şeylerle fitrî güzellik bozulabilir de. Allah'ın kelimünde ise manalar üzerinde sözler, ilgi çekici bir yüzün gül renkli cildi gibi biyolojik ve psikolojik dokusuna ezeli bir bağla bağlıdır. Burada cisim ile ruhun birliğiyle tecelli eden, özel bir örgü vardır.³²

Diğer taraftan rahmân ve rahîm sıfatlarının surelerin başında ve tilavet öncesinde kıraat edilmesi, bu iki ismin diğerlerine önceliğini akla getirmektedir. Ayrıca Haşr sûresinin son üç ayetinde³³ Allah'ın sıfatları arka arkaya yoğunlukla zikredilirken bu üç ayetin ilki rahmân ve rahîm sıfatlarıyla bitmektedir. Aynı ayetin başında Allah'ın birliği, gaybı ve şehadeti bilmesi cihetinden zâtî tarutumuna değinildikten sonra, âleme ve mahlûkata yönelik sıfatlarına rahmân ve rahîm isimlerinin zikriyle başlanmaktadır. İlaveten hadislerde yer alan esmâ-i hüsnâ listelerinde³⁴ de bu isimlerin aynı terkipte cetvelin başında yer alması dikkat çekicidir. Merhamet beşerî bir manayı akla getirirse de rahmet ilâhîdir. Dolayısıyla rahmân-ı rahîm, başta, sonda, ezelde, devamlı oluşta, sonsuz rahmet sahibi iken nimet verme feyzi ile hayır ve ihsan saçıcıdır. İki isimde de rahmetin hem zâtî sıfatları düşündüren hayrı isteme -ki burada rahmânî rahmet, bütün mümkinâtın yokluktan varlığa çıkarılışını ifade eden, varlığı irade ve varlık nimetini vermek, şeklinde yorumlanabilir. Çünkü varlık, her hayrın ve nimetin aslıdır.- ve hem de fiilî sıfatları barındıran afetlerden kurtararak lütufta bulunma manalarını kapsama durumu vardır.³⁵

Bilindiği gibi rahmân Kur'ân-ı Kerîm'de özel bir surenin adı olarak da geçmektedir. Mevcut sıralamaya göre elli beşinci sırada olan sure, aynı zamanda rahmân ismiyle başlamaktadır. Sure, Allah'ın rahmeti ile "erhamu'r-rahimîm" oluşuna ve Kur'ân mucizesine işaret etmektedir. Surenin neredeyse tamamında Rahmân'ın ilâhî rahmetinin yansımalarından bahsedilmesi sebebiyle bu isim, içerikle de uygunluk arz etmektedir. İlaveten "O halde Rabbinizin hangi nimetini yalanlıyorsunuz?" ayeti surede otuz bir kez tekrarlanarak, öncesinde zikredilen nimete karşılık kişinin tutumu sorgulamakta ve nimetler konusunda hatırlatma yapılarak mükellefiyetlere dikkat çekilmektedir. Rahmetiyle her şeyi kuşatan manasında Rahmân ismiyle başlayan sure, Allah'ın başka bir ismi olan ve Allah'ın azameti, lütuf ve keremini ifade eden "zü'l-Celâli ve'l-İkrâm" ismiyle tamamlanmaktadır.³⁶

İlk ayette "(Rabbinizi) ister Allah diye çağırın, ister Rahmân diye çağırın..."³⁷ beyanında olduğu gibi, Allah ismi yerine Rahmân ismi kullanılmaktadır. Bu

³¹ en-Neml, 27/30.

³² Elmalılı, *Hak Dini Kur'ân Dili*, c. I, s. 41.

³³ el-Haşr, 59/ 22, 23, 24.

³⁴ et-Tirmizî, "De'avât", 82; İbn Mâce, "Duâ", 10.

³⁵ Elmalılı, *Hak Dini Kur'ân Dili*, c. I, s. 89.

³⁶ Sure hakkında geniş bilgi için bkz. M. Kâmil Yaşaroğlu, "Rahmân Sûresi", *Diyanet İslâm Ansiklopedisi*, İstanbul: TDV, 2007, c. XXXIV, s. 417.

³⁷ el-İsrâ, 17/ 110.

kullanım ve er-Rahmân kelimesinin Kur'ân-ı Kerim'de lam-ı tarifsiz kullanılmaması Rahmân'ın Allah ismi gibi zâtî isim yerine kullanıldığına yorulmaktadır. Ayette Rahmân kelimesi mübteda iken fiil cümlesi olan "Kur'ân'ı öğretti" ifadesi de haber olmaktadır. Dolayısıyla burada, Kur'ân'ın Rahmân tarafından, rahmetten ötürü büyük bir nimet olarak öğretildiğine dikkat çekilmektedir.

Rahmân isminin rahîm isminden başka bir esmâyla yan yana geçmemesinden ötürü biz, rahîm ismine yoğunluk verip onun kullanım alanını belirlemeye yoğunlaşacağız.

1.1.1. Rahîm İsmi ve Birlikte Kullanımlarının Sahası

1.1.2. Rahîm İsmi ve Kullanım Alanı

Sözlükte acımak, esirgemek, korumak, affetmek, bağışlamak, merhamet etmek gibi manaları barındıran ve rahmân gibi r-h-m- (ر.ح.م) kökünden türeyen³⁸ rahîm kelimesi, çok merhamet edici anlamında sıfat-ı müşebbehe veya mübalağalı ismi-fâildir. Aynı kökten türeyerek cenini muhafaza ederek koruyan annenin rahminin de rahm adını almış olması bir tesadüf değil, hadislerde³⁹ işaret edildiği gibi, annenin yavrusuna merhameti kaynaklıdır. Dilsel açıdan rahmân ile karşılaştırmak gerekirse rahmân, rahîm'den daha belîğ bir isim-sıfattır.

Rahîm ismi, diğer varlıklardan ayırım noktasında, akıl sahibi ve iradesini kullanabilmesi hasebiyle, öteki canlılar gibi olmadığını insana hatırlatmaktadır. Onlar sadece rahmânî iradenin büyüklüğüne mahkûmken insan, Allah'ın rahmetinin mükemmelliğini tecelli ettirebilen irade ve ihtiyarı temsil makamındadır. Söz konusu temsil nispetinde insan, Allah'a yaklaşma ve en büyük ihsan olarak kendisinin hoşnutluğu kazanma şansına sahiptir. Tersî düşünülecek olursa, şirk ve inkâr bağlamındaki sorumsuzluklar, edebî mükâfata ve en büyük hoşnutsuzluğa neden olmaktadır. Yani burada rahîm sıfatında, kâmil bir müjdenin yanında gizli bir tehdit de yatmaktadır. İnsan, uyarıları dikkate alarak bu varlıkta, bu gün ve şu an, Allah tarafından göreceli ve ödünç alınmış, geçici ve sınırlı bir mülkü, Allah'ın rızasına uygun bir vekillikle kullanmama hakkını kendisinde görmemelidir.⁴⁰

Rahmân ve rahîm isimlerini, kullar kendi ihtiyaçları için kendi istifadelerine sunabilir diyen Gazzalî, yararlanma ya da kendi nefislerinde sergileyebilme şekillerini şöyle izah etmektedir. Müminler, öncelikle Allah'ın gafil kullarına merhamet edip onları bütün güçleriyle Allah yoluna yöneltme çabası içerisinde olmalıdırlar. Bu yolda yöntem olarak şiddeti değil yumuşaklığı ve şefkati tercih etmelidirler. Asilere de merhamet nazarıyla bakıp eziyet etmemelidirler. İlâveten müminler, insanlardan sadır olan her masiyeti sanki kendi nefislerinden olmuş gibi algılayıp, cürümleri bertaraf etme ve onları Allah'ın gazabından kurtarmak için uğraşmalıdırlar. Bunun yanında imkânları varsa, muhtaçların ihtiyaçlarını karşılamaları, yoksa, hayır dua ile hüznün ve kederlerini paylaşmaları gerekmektedir.⁴¹

Rahmân ve rahîm isimlerinin Kur'ân-ı Kerim'deki kullanımları, yukarıda da değinildiği üzere, rahmânın daha ziyade Allah lafzı gibi zâtî isim yerine, rahîmin ise

³⁸ İbn Manzûr, *Lisânu'l-'Arab*, c. V, s. 173.

³⁹ Bkz. Buhârî, Ebû Abdillâh Muhammed b. İsmâil b. İbrahim el-Cufî (ö. 256/ 870), *el-Cami'u's-Sahîh*, Beyrût: Dâru'l-Erkâm, ts., "Edeb", 18, 19; Müslim, Ebu'l-Hüseyn Müslim b. Haccâc el-Kuşeyrî (ö. 261), *Sahîh-u Müslim*, Beyrût: Dâru'l-Küttübî'l-İlmiyye, 1992, "Tevbe", 17, 19, 22; et-Tirmizî, "De'avât", 99; İbn Mâce, "Zühd", 35.

⁴⁰ Elmalılı, *Hak Dini Kur'ân Dili*, c. I, s. 90-93.

⁴¹ Gazzalî, *Esmâ-i Hüsnâ Şerhi*, ter. M. Feriât, İstanbul: Merve Yayınları, ts. s. 27.

sıfat konumunda olduğuna işaret etmektedir.⁴² Rahmânın tensiye ve çoğulunun yapılamaması da bu görüşü desteklemektedir. Besmelede terkip açısından rahmân isminin önce, rahîm isminin sonra zikredilmesi, rahmân lafzının sadece Allah'la, rahîm isminin ise aynı zamanda başka varlıklarla da iştiraki sebebiyledir. Rahmân'ın mana bakımından kebîr olması ilk sırayı almasını gerektirirken büyük manadan sonra küçük mananın gelmesi, büyük ya da küçük her işte Allah'ın adının anılmasının lüzumuna hamledilmektedir.⁴³ Besmele başta olmak üzere rahîm isminin rahmân ile kullanımlarına değinildiği için, bu kısa hatırlatmadan sonra, rahîmin diğer isimlerle zikrine geçilecektir.

Rahîm ismi Kur'ân-ı Kerim'de bu formuyla, sure başlarındaki besmele ve Hz. Peygambere nispet edildiği bir yer⁴⁴ hariç, yüz on dört kez geçmektedir. ⁴⁵ Bunlardan altısı rahmân, yetmiş ikisi gafûr, dokuzu tevvâb, dokuzu raûf, on üçü azîz, biri vedûd, biri berr, biri de -Tirmizî⁴⁶ ve İbn-i Hibbân'ın⁴⁷ rivayetlerinde, esmâ-i hüsnâ'ya dahil edilmese dahi, İbn-i Mâce⁴⁸ ve Hâkim'in⁴⁹ listesinde yer alan- Rabb ismi ile zikredilmektedir. Üç kez de yalnız geçmektedir.⁵⁰ Ayrıca Kur'ân-ı Kerim'de rahmân ve rahîm isimleri terkip olarak, zû'r-rahme, hayru'r-rahîmin, erhamu'r-rahîmin ve zû rahmetin vâsi'eh gibi kullanımlarıyla yer almaktadır.

1.1.3. Bağlı Kullanımlarının Alanları

1.1.3.1. Rahîm- Gafûr

Sözlükte bir şeyi örtmek, gizlemek, bir kimseyi bağışlamak⁵¹ anlamındaki g-f-r (غ ف ر) kökünden türeyen ve mağfiret kelimesinden sıfat olan gafûr; birisinin kusurunu örtten, Allah'a nispet edildiğinde de kullarının günahlarını bağışlayan⁵² anlamındadır. Gafûr kelimesi gâfur kelimesinin mübalağalı şekli olup, esmâ-i hüsnâ'da, Allah'ın isimleri⁵³ arasında yer almaktadırlar.

Rahîm ve gafûr isimlerinin birlikte kullanımı⁵⁴ rahîmin diğer esmâ ile zikrine oranla oldukça fazladır. Kur'ân-ı Kerim'de toplam yetmiş iki yerde beraber geçen bu ikili, mana açısından bağlantıyı akla getirmektedir. Esmâ-i hüsnânın yan yana geçmesinde şüphesiz anlam bağı kuvvetlidir. Lakin bu bağ her zaman olumlu yönde ve birbirini tekid eden manasında olmak durumunda değildir. Kimi zaman mana zıtlığı, anlamı ortaya çıkarmada daha etkin olmaktadır. Rahmet üst başlığında birleştirilebilecek bu iki kavramın ise (rahîm, gafûr) aynı yönde ve pekiştirme amaçlı ilerlediğini görmek mümkündür. Burada dikkat çeken diğer bir husus, rahîmin bu

⁴² Rahmân ve rahîm isimlerinin anlam ve kullanım açısından aralarındaki farklar için bkz. Bekir Topaloğlu, "Rahmân", *Diyanet İslâm Ansiklopedisi*, İstanbul: TDV, 2007, c. XXXIV, 415- 416.

⁴³ er-Râzî, c. IV, s. 160.

⁴⁴ et-Tevbe, 9/ 128.

⁴⁵ Abdülbâki, *el-Mu'cemü'l-Mufehres*, s.377- 379.

⁴⁶et-Tirmizî, "De'avât", 82.

⁴⁷ İbn Hibbân, *es-Sahîh*, III, 88.

⁴⁸ İbn Mâce, "Duâ", 10.

⁴⁹ Hâkim, *el-Müstedrek ale's-Sahîhayn*, I, 62-63.

⁵⁰ en-Nisâ, 4/ 29; el-İsrâ, 17/ 66; el-Ahzâb, 33/ 43.

⁵¹ İbn Manzûr, *Lisânu'l-Arab*, c. X, s. 91.

⁵² İbnü'l-Esir, *en-Nihâye*, c.II, s. 312.

⁵³ İbn Mâce, "Du'â", 10; et-Tirmizî, "De'avât", 82.

⁵⁴ el-Bakara, 2/ 173, 182, 192, 199, 218, 226; Âl-i İmrân, 3/ 31, 89, 129; en-Nisâ 4/ 23, 25, 96, 100, 06, 110, 129, 152; el-Mâide, 5/ 3, 34, 39, 74, 98; el-En'âm, 6/ 54, 145, 165; el-A'raf, 7/ 153, 167; el-Enfâl, 8/ 69, 70; et-Tevbe, 9/ 5, 27, 91, 99, 102; Yûsuf, 10/ 107; Hûd, 11/ 41; Yûsuf, 12/ 53, 98; İbrâhîm, 14/ 36; el-Hicr, 15/ 49; en-Nahl, 16/ 18, 110, 115, 119; en-Nûr, 24/ 5, 22, 33, 62; el-Furkân, 25/ 6, 70; en-Neml, 27/ 11; el-Kasas, 28/ 16; el-Ahzâb, 33/ 5, 24, 50, 59, 73; Sebe', 34/ 2; ez-Zümer, 39/ 53; Fussilet, 41/ 32; eş-Şûrâ, 42/ 5; el-Ahkâf, 46/ 8; el-Feth, 48/ 14; el-Hucurât, 49/ 5, 14; el-Hadîd, 57/ 28; el-Mücâdele, 58/ 12; el-Mümtehine, 60/ 7, 12; et-Teğâbun, 64/ 14; et-Tahrîm, 66/ 1; el-Müzzemmil, 73/ 20.

formuyla yüz on beş kullanımından yetmiş ikisinin gafûrla ortak olmasıdır. Bu da rahîm kavramına rengini verenin gafûr olduğuna işaret etmektedir.

Gafûr kelimesi bu şekliyle Kur'ân-ı Kerîm'de doksan bir ayette⁵⁵ geçmektedir. Yukarıda ifade edilen hususu tersinden ele almak gerekirse gafûr kelimesi, doksan bir kullanımının yetmiş ikisini⁵⁶ rahîm ile paylaşmaktadır. Yani gafûr ismini belirginleştiren rahîm kavramı olmaktadır. Bunlar bir yer hariç "gafûrun rahîm", bir defa da "rahîmun gafûr" şeklinde geçmektedir.

غفوررحيم ifadesindeki esmâ, ayet sonlarında eşleştiginde, kullanıldığı siyaka göre anlam almakla birlikte, genellikle rahîmin üstüne bir rahmet daha gerektirecek zihni ve fiili suçlar sonrasında zikredilmektedir. Diğer bir ifadeyle gafûr ile ilave bir bağışlanma ve rahmete ihtiyaç hissedilmektedir. Bu ayetleri incelediğimizde çoğunlukla bir zihni bir de fiili hatalarla karşılaşmaktayız. Aslında bu hataları, Müslüman olmadan önce kişinin, ya da Müslüman olmayanların itikâdi (hukukullah) cürümleri ve yahut Müslümanların hukukî boyutta hududullah'a riayet edememeleri olarak da ifade edebiliriz. Söz konusu ayetlerden bir kaçını burada işlemek konuya açıklık getirecektir. Buradan hareketle ilk önce Müslümanların işledikleri kusurlar ele alınacaktır.

"Ölmüş hayvan, kan, domuz eti, Allah'tan başkası adına boğazlanan, (henüz canı çıkmamış iken) kestikleriniz hariç; boğulmuş, darbe sonucu ölmüş, yüksekte düşerek ölmüş, boynuzlanarak ölmüş ve yırtıcı hayvan tarafından parçalanmış hayvanlar ile dikili taşlar üzerinde boğazlanan hayvanlar, bir de fal oklarıyla kısmet aramanız size haram kılındı. İşte bütün bunlar fısıktır. Bugün kâfirler dininizden ümitlerini kestiler. Artık onlardan korkmayın, benden korkun. Bugün sizin için dininizi kemale erdirdim. Size nimetimi tamamladım ve sizin için din olarak İslâmı seçtim. Kim şiddetli açlık durumunda zorda kalır, günaha meylettiksizin (haram etlerden) yerse şüphesiz ki Allah çok bağışlayıcıdır, çok merhamet edicidir."⁵⁷

En kapsamlı ayetlerden birisi olduğu için tercih ettiğimiz bu ayette⁵⁸ Allah, öncelikle haram olan şeyleri saymakta, nihayetinde ise bu haramlara istemeden de olsa bulaşıldığında rahmetinden bahsetmektedir. Burada, Ebû Hayyan'ın tespitine göre⁵⁹ zor durumda kalan kişinin haramdan yemesinde haddi aşmasına değinilmektedir. Yani zarurete binaen yemeye izin verildiğine ve bir günah olmadığına işaret edildiğine göre bağışlanmayı gerektirecek durum ihtiyaçtan fazla tüketilmesi ve yemede fazlalığa kaçılmasıdır. Buradaki mana aslında haram olan bir şeyin merhametten neşet, o an için helal kılınması; haramın helale dönüştürülmesi de olabilir.⁶⁰

Gıdaların temizliği ile ilgili hususlar dışında, kadınların hukuklarına riayet de yine rahîm ve gafûr eşleşmesinin tamamladığı ayetlerden olmaktadır. "Ne kadar uğraşsanız uğraşın, kadınlar arasında adaleti yerine getiremezsiniz. Öyle ise

⁵⁵ Abdülbâki, *Mu'cemu'l-Mufehres*, s.612- 614.

⁵⁶ Abdülbâki, *Mu'cemu'l-Mufehres*, s. 612- 614. Lakin burada şöyle bir not düşmek gerekmektedir. Mu'cem'in gafûr kelimesinin yer aldığı bölümünde gafûr kelimesi, rahîme yetmiş üç yerde eşlik etmektedir. Bu bir matbaa hatası veya yakın kelimelerden kaynaklı bir sorun olabilir. Doğrusu, Bakara suresi iki yüz otuz beşinci ayet "gafûrun rahîm" değil "gafûrun halîm" şeklinde bitmektedir. Böylece gafûr kelimesinin rahîm ile kullanımı yetmiş iki olurken, halîm ile kullanımı altı olmaktadır.

⁵⁷ el-Mâide, 5/3.

⁵⁸ Benzer ayetler için bkz. el-Bakara, 2/ 173; el-En'âm, 6/ 145; en-Nahl, 16/ 115.

⁵⁹ Ebû Hayyan, Muhammed b. Yûsuf b. Ali b. Yûsuf el-Endelusi (ö.745/ 1344), *el-Bahru'l-Muhîr*, Beyrût: Dâru'l-Kutubi'l-İlmiyye, 2001, c. I, s. 439.

⁶⁰ er-Râzi, *Mefâtilu'l-Gayb*, c. XI, s. 111.

(birine) büsbütün meyledip ötekini (kocasını hem var hem yok) askıda kalmış kadın gibi bırakmayın. Eğer arayı düzeltir ve Allah'a karşı gelmekten sakınırsanız, şüphesiz Allah çok bağışlayıcı ve çok merhamet edicidir."⁶¹ Bunun gibi yine Nisâ suresinde kendileriyle evlenmenin haram olduğu kadınların anlatıldığı⁶², hür kadınlarla evlenmeye güç yetiremeyenlerin cariyelerle evlenebileceğinin anlatıldığı,⁶³ eşlerine yaklaşmaya yemin edenlerin bundan dönmesinin sonucunda bağışlanacaklarının anlatıldığı ayetler⁶⁴ ve kadınlarla ilgili hukukun ihmal edilmemesini belirten ayetlerdir. Ayrıca nûr suresinde⁶⁵ namuslu kadınlara zina isnat edip dört şahit getiremeyenler için de bir sonraki ayette tevbe kapıları aralanmaktadır. Müslümanlar eğer bunlarda hata yaparlarsa, Allah'ın rahîm ve gafûr olduğuna değinilerek, Allah'ın evla olan yolu göstermesine rağmen işlenen cürümlerin karşısında kendisinin çok merhamet edici ve çok bağışlayıcı olmasından ötürü rahmetine işaret edilmektedir.

Yukarıda zikri geçen hususlar dışında, miras konusunda hata yapanları bağışlamaya yönelik, "Vasiyet edenin hataya meyletmesinden ve günaha girmesinden korkan bir kimse, (tarafının) aralarını düzeltirse ona hiçbir günah yoktur. Şüphesiz Allah çok bağışlayandır, çok merhamet edendir."⁶⁶ buyrulmaktadır. Esasında غفور رحيم sözü, caiz olmayan bir fiili yapan hakkında sarf edilmesine rağmen, aralarının ıslah edilmesi, taat sayılabilen amellerdendir. Böylece, daha düşük olan bir şeye karşılık daha üstün olana dikkat çekilmekte ve haktan saparak vasiyette bulunmaya kalkışan birinin bundan vazgeçmesi durumunda, Allah'ın onu bağışlayacağına işaret edilmektedir. Burada arabulucu olan ıslah edici kişi de çektiği zahmetlerden ötürü rahmetten payını almaktadır.⁶⁷

İşlenen ayetler dışında kendi nefislerine zulmedenlerin⁶⁸, hırsızlık yapanların,⁶⁹ nifak hareketlerinde bulunanların⁷⁰ aktarıldığı ayetlerde de bunlardan her kim tevbe ederse, Allah'ın gafûr ve rahîm isimlerinin tecellisine layık görüleceği belirtilmektedir.

Mualemat ve hukuk alanında, hududullah'a riayet etmeyen Müslümanlarla ilgili, Allah'ın rahmet sahibi olduğu hatırlatılırken, henüz İslamla müşerref olamamış kimseler için de bu yanlıştan dönmeleri koşuluyla, Allah rahîm ve gafûrdur. "Allah ve Rasûlune savaş açanların ve yeryüzünde bozgunculuk çıkarmaya çalışanların cezası; ancak öldürülmeleri yahut asılmaları veya ellerinin ve ayaklarının çaprazlama kesilmesi yahut o yerden sürülmeleridir. Bu cezalar onlar için dünyadaki rezilliktir. Ahirette de onlara büyük bir azap vardır. Ancak onları ele geçirmenizden önce tevbe edenler bunun dışındadır. Artık Allah'ın çok bağışlayıcı ve çok merhamet edici olduğunu bilin."⁷¹ Ayette Allah'a savaş açanların durumu hükûkullah'a ait hükümler olarak belirlenmekte ve bu durumdan vazgeçmeleri durumunda hak

⁶¹ en-Nisâ, 4/ 129.

⁶² en-Nisâ, 4/ 23.

⁶³ en-Nisâ, 4/ 25; evlenmeye güç yetiremeyenlerin iffetlerini korumaları ve cariyelerin fuşha zorlanmasının yasaklanması ile ilgili ayet için bkz. en-Nûr, 24/ 33.

⁶⁴ el-Bakara, 2/ 226.

⁶⁵ en-Nûr, 24/ 5.

⁶⁶ el-Bakara, 2/ 182.

⁶⁷ er-Râzi, *Mefâtihu'l-Gayb*, c. V, s. 58.

⁶⁸ en-Nisâ, 4/ 110; en-Nahl, 16/ 119; el-Kasas, 28/ 16; ez-Zümer, 39/ 53.

⁶⁹ el-Mâide, 5/ 39.

⁷⁰ et-Tevbe, 9/ 102.

⁷¹ el-Mâide, 5/ 33, 34; benzer ayetler için bkz. Âl-i İmrân, 3/ 89; el-Mâide, 5/ 74; el-En'âm, 6/ 165; el-A'râf, 7/ 153, 167; et-Tevbe, 9/ 5, 27; en-Neml, 27/ 11; el-Furkân, 25/ 70; el-Ahzâb, 33/ 73.

sahibi olan Allah'ın onları bağışlamasından söz edilmektedir. Şayet burada Allah'ın haklarının yanında insanların haklarına karşı had aşılmış olsaydı ilgili hükümler düşmemiş olacaktı.⁷² Burada Allah dünyada iken yaptıklarını örtmek suretiyle onlara karşı gafûr; ahirette de bağışlama biçimiyle rahim ve yahut O, cezayı kaldırdığı için gafûr ve sevap verdiği için de rahim olma ihtimali verilebilecek manalar dâhilindedir. Bu yaklaşımı "Ey Muhammed! İnkâr edenlere söyle: eğer (iman edip, düşmanlık ve savaştan) vazgeçerlerse, geçmiş günahları bağışlanır..."⁷³ ayeti desteklemektedir.⁷⁴

Mâide suresinde Allah, kendisine ve peygamberine itaate davet ettikten sonra çağrıya icabet edenlerin daha önceki tavırlarının geçmiş olduğunu hatırlatmakta ve nihayetinde cezasının çetinliği yanında çok merhametli ve çok bağışlayıcı olduğuna da dikkat çekmektedir.⁷⁵ Surenin doksan sekizinci ayetinde, müminin korku ve ümit durumuna değinilmekte ve Allah'ın gafûr ve rahim sıfatlarıyla ayet tamamlanmaktadır. Ayetin gafûr ve rahim sıfatlarıyla bitmesi rahmet ve ümit kısmının korku kısmına daha galip olduğuna yorumlanabilir. Çünkü öncesinde Allah, çeşitli rahmet ve keremlerinden bahsetmekte, ardından azabı zikretmekte, lakin ayeti yine merhamet ile sonlandırmaktadır. Belki de şu önemli inceliğe işaret edilmek istenmektedir: ilk yaratma ve icâd, rahmân'dan kaynaklıdır ve anlaşılabilir odur ki akibet de rahim ve gafûr ile olacaktır.⁷⁶ Yine "Ey Muhammed! Kullarıma, benim elbette çok bağışlayıcı, çok merhametli olduğumu, azabımın da elem dolu azap olduğunu haber ver."⁷⁷ Ayetinde de Allah'ın rahmetine dikkat çekilmekte ama aynı zamanda azabının da çetin olduğuna işaret edilmektedir. Burada insan tabiatına vurgu yapılıyor olabilir. Çünkü insan Allah'ın sadece bağışlayıcı olduğunu düşünürse ibadetlerinde ihmâli davranabilir ve "Allah zaten affedicidir", yargısına varabilir. Hâlbuki O'nun azabının şiddetli olduğunu bilir ve hatırlarsa kulluk vazifesini daha ciddiyetle ifa edebilir. Bu "Şüphesiz Rabbin, cezası çabuk olandır. Şüphe yok ki O, çok bağışlayandır, çok merhamet edendir."⁷⁸ ayetlerinde de tersi bir durumda zikredilmektedir. Allah'ın sadece hesabı hızlı gören olduğu belirtilse ve ayet O'nun gafûr ve rahim olduğu belirtilmeden tamamlanmış olsa, insanın ümitsizliğe kapılması muhtemeldir. Dolayısıyla bir denge sağlanmakta ve insanın "beyne'l-havf ve'r-recâ" arasında tutulmasıyla kusursuz bir terbiye metodu uygulanmaktadır.⁷⁹

Tevbe edip iman edenlerin bağışlanması ve onlara rahmet edilmesi, Allah'ın önce, bütün yolları daraltarak onları çeşitli belalara müptela kılması, sonrasında küfürden tevbe etmeleri, namaz kılmaları ve zekâtı vermeleri halinde, dünyevî her türlü afetten onları kurtaracağına işaretler. Tevbe nazarı kuvveti cehaletten, namaz ile zekât da amelî kuvveti uygunsuzluktan temizlemektedir. Böylece kıyamet günü de rahmet nazarıyla saadete ulaşılması umulmaktadır.⁸⁰

⁷² er-Râzi, *Mefâtilü'l-Gayb*, c. XI, s. 172.

⁷³ el-Enfâl, 8/ 38.

⁷⁴ er-Râzi, *Mefâtilü'l-Gayb*, c. VIII, s. 113.

⁷⁵ el-Mâdie, 5/ 92- 98.

⁷⁶ er-Râzi, *Mefâtilü'l-Gayb*, c. XII, s. 85.

⁷⁷ el-Hicr, 15/ 49-50.

⁷⁸ el-En'âm, 6/ 165; el-A'râf, 7/ 167.

⁷⁹ Şadi Eren, "Kur'ân'da Esmâ-i Hüsnâ: Allah'ın En Güzel İsimlerine Mazhariyet", *İğdır Üniversitesi İlahiyat Fakültesi Dergisi*, S. 1, 2013, s. 8- 9.

⁸⁰ er-Râzi, *Mefâtilü'l-Gayb*, c. XV, s. 180.

Rahîm ve gafûr kullanımları itikâdî ve amelî boyutlar dışında, Allah'ın izzetinin ve münezzehe oluşunun vurgulandığı,⁸¹ mükafât içerikli, gücü yetmeyenlerin sorumlu olmadığını bildiren ve ahlâk kurallarını hatırlatan⁸² ayetlerde de geçmektedir. Allah'ın izzetinin vurgulandığı ayetlerde, rahmet sıfatlarının ikili olarak yer alması, en güçlüünün en merhametli olmasından kaynaklı olabilir. Aslında rahmet yegâne galip tarafından gelirse bu rahmet çok daha kıymetli olur. Çünkü rahmeti tamamıyla lütuf olacaktır. Bu münasebetle bir sonraki başlıkta bu hususu ele almayı uygun gördük. Bunun yanında diğer başlığa geçmeden önce, gafûr isminin birlikte kullanıldığı diğer isimlere göz atmak da yerinde olacaktır.

Kur'ân-ı Kerîm'de gafûr, yukarıda işlendiği üzere rahîm, hâlim, azîz, 'afuv, vedûd ve şekûr isimleriyle birlikte zikredilmektedir. Toplamda doksan bir ayette geçen gafûr kelimesi; yetmiş iki ayette rahîm ile, bir yerde "gafûru zü'r-rahme" terkihiyle, altı ayette hâlim ile, dört ayette afuv ile, üç ayette şekûr ile, iki ayette azîz ile, bir ayette vedûd ile, bir ayette rabb ile ve bir ayette de yalnız kullanılmaktadır.⁸³

1.1.3.2. Rahîm- Azîz

İzz veya İzzet a-z-z. (ج - ز - ع) kökünden sıfat olan azîz, üstün, güçlü, kuvvetli ve aciz olmayan⁸⁴ anlamlarını kapsamaktadır. Esmâ-i hüsnâdan biri olarak kullanılan azîz, mutlak galip ve daima üstün gelen⁸⁵ manalarına gelmektedir. Bu yönüyle *daima galip olmasıyla zâtî, eşi ve benzeri bulunmaması*⁸⁶ ile tenzihî sıfatlar grubuna dâhil olmaktadır.

Bir şeyin "azîz" olabilmesi için Gazzalî'ye göre şu üç şeyi kendisinde barındırması gerekmektedir: emsalinin az bulunması, kendisine çok ihtiyaç duyulması ve ona ulaşmanın güç olması. Bu özellikleri kendisinde bulundurmaya azîz ismi verilemez, lakin bunları bir arada bulmak da Allah'ın zâtî dışında imkânsızdır. Çünkü çok nadir olan bir şey aynı zamanda kıymetli ve faydalı olamayabilir. Yine nice kıymetli şeyler vardır ki vusulü güç değildir. Dolayısıyla bunlar azîz olamazlar. Kendisine her an ihtiyaç duyulması meselesi ise 'azîz'in sadece Allah olduğunu göstermektedir.⁸⁷

Rahîm ve azîz isimleri Kur'ân-ı Kerîm'de toplam on üç yerde⁸⁸ eşleşmektedirler. Bunlardan dokuzunda⁸⁹ Şu'arâ suresinde yer almaktadırlar. Surenin ilgili ayetlerinde sekiz kez *وتوكل على العزيز الرحيم* *وان ربك لهو العزيز الرحيم* cümlesi geçerken bir yerde *وتوكل على العزيز الرحيم* şeklinde zikredilmektedir. Şu'arâ suresinde pek çok peygamberin tebliğ süreci anlatılmaktadır. Hz. Mûsâ, Hz. İbrâhîm, Hz. Nûh, Hz. Hûd, Hz. Salih, Hz. Lût, Hz. Şuayb ve kavimleri olmak üzere yedi kıssadan bahsedilmektedir. Peygamberlerin çağruları, Allah tarafından bize aktarıldıktan sonra kıssalar, Allah'ın izzet ve rahmetiyle tamamlanmaktadır.

⁸¹ İlgili ayetlere örnek olması için bkz. Âl-i İmrân, 3/ 129; Yûnus, 10/ 107; Yûsuf, 12/ 53; el-Hicr, 15/ 49; el-Furkân, 25/ 6; eş-Şûrâ, 42/ 5; el-Feth, 48/ 14.

⁸² İlgili ayetlere örnek olması için bkz. el-Bakara, 2/199, 218, en-Nisâ, 4/ 96, 100; el-Enfâl, 8/ 69; et-Tevbe, 9/ 99; el-Hucurât, 49/ 5, 14; el-Hadîd, 57/ 28; el-Mücâdele, 58/ 12; el-Mümtehine, 60/ 7; el-Müzemmil, 73/ 20.

⁸³ Abdülbâki, *Mu'cemu'l-Mufehres*, s. 612- 614.

⁸⁴ Râgıp el-İsfehânî, *Müfredâtü Elfîzi'l- Kur'ân*, s. 563; İnbü'l-Esir, 606/ 1210), *en-Nihâye fî Çarîbi'l-Hadîs ve'l-Eser*, c. II, s. 199; İbn Manzûr, *Lisânü'l-'Arab*, c.IX, s.185, 186; Asım Efendi (ö. 1235/1819), *el-Ükyânûsu'l-Besîd fî Tercemeti'l- Kâmi'si'-Muhîd*, yy: Âsitâne, ts, c. II, s. 187.

⁸⁵ İbn Manzûr, *Lisânü'l-'Arab*, c. IX, s. 185.

⁸⁶ İbn Manzûr, *Lisânü'l-'Arab*, c. IX, s. 185.

⁸⁷ Gazzalî, *Esmâ-i Hüsnâ Şerhi*, s. 32.

⁸⁸ Abdülbâki, *Mu'cemu'l-Mufehres*, s. 378- 379.

⁸⁹ eş-Şu'arâ, 24/ 9, 68, 104, 122, 140, 159, 175, 191, 217.

“Şüphesiz senin Rabbin, mutlak güç sahibi olandır, çok merhametli olandır.”⁹⁰ Ayetinde görüldüğü gibi, azizliğini rahîm oluşundan önce zikrederek Allah, cezalandırmaktan aciz olduğu için rahmet etmek zorunda olmadığını vurgulamaktadır. Ve kâhîr üstün ve galip manalarını içeren izzetinden bahsederek bu izzete rağmen rahmet ettiğine dikkat çekmektedir. Çünkü rahmet, ne kadar tam ve mükemmel bir kudret sahibinden kaynaklanırsa, konum açısından o nispette kıymetli olmaktadır. ⁹¹ Başka bir ifadeyle Allah, kullarına peygamber ve kitap göndermek suretiyle pek çok mucizeyi göstermektedir. Lakin bazıları, küfürde ısrar etmektedirler. Buna karşılık Allah kâfirlere hemen ceza verebilecek kudrette olmasına rağmen helak etmemekte, aksine nimetlerini yağdırmaya devam etmektedir. Bu durum, O'nun rahmetinin mükemmel, lütuf ve ihsanının çok geniş olduğunu göstermektedir.⁹² Rahmeti, onlar iman etsin diye zaman tanıyarak intikam alma gücünü imhale tecelli etmektedir.⁹³

Hız. Peygamber'in tebliğ sürecinde kendi şevkini kıracak meselelerle karşılaşması sonucu Allah, kendisine önceki peygamberi aktararak onu teselli etmekte ve ““Mutlak güç sahibi, çok merhametli olan Allah'a tevekkül et.”⁹⁴ tavsiyesinde bulunmaktadır. Rahîm ve azîz beraberliği benzer şekilde Yâsîn suresinin beşinci ayetinde geçmektedir. Ve hatırlatıldığı üzere O, bütün izzet, kuvvet, üstünlük ve zafer kendisinin olan ve izzetini tanıyan müminlere nimet ve rahmetinde nihayet olmayan Allah'tır. Yani bu dünyanın bir ahiretinin bulunduğu, doğru yoldan gitmeyenlerin ve tehlikelerden korunmayanların akıbetlerinin vahim olacağı haber verilmektedir. Nihayetinde ise üstün, güçlü ve esirgeyenin huzuruna varılıp hesap⁹⁵ görüleceği hatırlatılmaktadır.

“Kur'ân ataları uyarılmamış, bu yüzden de gaflet içinde olan bir kavmi uyarman için mutlak güç sahibi, çok merhametli Allah tarafından indirilmiştir.”⁹⁶ Burada Allah'ın azîz olması, Zeccâc tarafından, o öyle bir azizdir ki bütün azizler O'nun karşısında zilletlerini kabul etmek zorundadırlar,⁹⁷ şeklinde yorumlanmaktadır. Ayrıca azizin hem Allah, hem peygamber hem de Kur'ân için kullanıldığının görülmesi, bu Kur'ân, azîz olan bir Rab tarafından, azîz bir melek kanalıyla, azîz bir kuluna tenzil olan, azîz bir ümmetin azîz emirlerini barındırmaktadır,⁹⁸ biçiminde değerlendirilmektedir. Ayrıca Yâsîn suresinde yer alan ayette geçen azîz ismi, Allah'ın bir şeyleri yasaklamasına delalet ederken, rahîm ismi ise başka şeyleri serbest ve mübah kılmasına işaret etmektedir.⁹⁹

Azîz ismi Kur'ân-ı Kerîm'de, kabul gören esmâ-i hüsnâ sayısına eşit bir şekilde doksan dokuz kez geçmektedir. Bunlarda on bir isme eşlik eden azîz, en çok, hakîm ile eşleşmektedir. Azizin yekûnünün neredeyse yarı kullanımına karşılık gelen kırk yedi kez hakîmle birlikteliğine ilaveten, on üç ayette rahîm ile, yedi ayette kavî ile, altı ayette alîm ile, beş ayette gafûr ve gaffâr ile, üç ayette hamîd ile, dört

⁹⁰ eş-Şu'arâ, 26/ 9, 68, 104, 122, 140, 159, 175, 191.

⁹¹ er-Râzî, *Mefâtilu'l-Çayb*, c. XXIV, s. 105.

⁹² er-Râzî, *Mefâtilu'l-Çayb*, c. XXIV, s. 122.

⁹³ er-Râzî, *Mefâtilu'l-Çayb*, c. XXIV, s. 132.

⁹⁴ eş-Şu'arâ, 26/ 217.

⁹⁵ Elmalılı, *Hak Dini Kur'ân Dili*, c. VI, s. 169, 170.

⁹⁶ Yâsîn, 36/ 5-6.

⁹⁷ ez-Zeccâc, Ebû İshâk İbrâhîm. es-Serî b. Sehl (ö. 311), *Tefsîru Esmâillâhi'l-Hüsnâ*, Dâru's-Sekâfeti'l-Arabî, ty. c. I, s. 33.

⁹⁸ Kuşeyrî, Ebû'l-Kasım Zeynulislâm Abdülkerîm b. Hevâzin b. Abdilmelik (ö. 465), *Letâifu'l-İşârât*, Beyrût: Dâru'l-Kutubi'l-İlmiyye, 2000, c. III, s. 111.

⁹⁹ er-Râzî, *Mefâtilu'l-Çayb*, c. XXVI, s. 38.

ayette zü'ntikâm ile, bir ayette kerîm ile, bir ayette vehhâb ile, bir ayette cebbâr ile ve bir ayette muktedir ile ve on ayette de tek başına anıldığı görülmektedir.¹⁰⁰

1.1.3.3. Rahîm- Raûf

Merhamet göstermek ve şefkat manalarını içeren r-e-f (ر-ف-ء) (re'fet) kökünden türeyen ve onun mübalağalı şekli olan raûf çok merhametli, çok şefkatli¹⁰¹ anlamlarına gelmektedir. Lügatçiler, re'fetin rahmetten daha geniş bir manaya sahip olduğuna iddia ederek, rahmette kişinin istemese dahi başkasına iyilik yapması durumu varken re'fette can-ı gönülden bir şefkat vardır, demektedirler.¹⁰²

Kur'ân-ı Kerîm'de toplam on bir ayette¹⁰³ raûf formatıyla geçen kelime, bunlardan dokuzunda rahîm¹⁰⁴ kelimesine eşlik etmekte iken diğer iki kullanımında¹⁰⁵ ise Allah'ın kullarına karşı raûf olmasından bahsedilmektedir. Buradan anlaşılmaktadır ki raûf ismi Allah'ın en güzel isimlerinden sadece rahîm ile geçmektedir. Raûf ve rahîm eşleşmesinin birinde bu anlam Hz. Peygamber'e atfedilmekte -aşağıda ele alınacağı gibi- peygamberin müminlere düşkünlüğü bildirilmektedir. Diğer bir ifadeyle, Kur'ân-ı Kerîm'deki on bir kullanımdan biri zat-ı ilahiyeye değil Hz. Peygambere atfedilmektedir.¹⁰⁶ Bu durum, rahîm isminin rahmândan farklı olarak insanlar için de kullanılabilirliğini gösterirken rahîm dışında esmâ-i hüsnâdan başka isimlerin de insana atfedildiği görülür. Hz. İbrahim'in¹⁰⁷ ve kendisine müjdelenen evladının¹⁰⁸ halîm olmaları, bu çocuğun aynı zamanda âlîm¹⁰⁹ olması, Hz. Yûsuf'un hafız ve âlîm¹¹⁰ olması e'vâ-ı ilahiyeden bazı isimlerin başka peygamberlere de ithaf edildiğine birer örnektir.

"Böylece sizler insanlara birer şahit olasınız ve Peygamber de size bir şahit olsun diye sizi orta bir ümmet yaptık. Her ne kadar Allah'ın doğru yolu gösterdiği kimselerden başkasına ağır gelse de biz, yönelmekte olduğun ciheti ancak; Rasûl'e tabi olanlarla, gerisin geri dönecekleri ayırt edelim diye kible yaptık. Allah imanınızı boşa çıkaracak değildir. Şüphesiz, Allah insanlara çok şefkatli ve çok merhametlidir."¹¹¹ Ayette rahmette ileri dereceyi ifade eden re'fetin zikredilmesi, hoşla gitmeyi def edip zararı gidermek manasındadır. Yani Allah, insanların amellerini boşa çıkarmayacağı, sıkıntılarını hafifleteceği anlamında re'fetini ve sonra da daha umûmi ve kapsamlı olsun diye rahmetini belirtmektedir. O'nun rahmeti sadece adı geçen mesele ile ilgili olan zararları değil, re'fet ile ifade edilenleri de yok edip, aynı zamanda faydaları celbedici olması bakımından rahîmdir.¹¹² "Onlar ağırlıklarınızı, sizin ancak zorlukla varabileceğiniz beldelere taşırlar. Şüphesiz Rabbiniz çok esirgeyici, çok merhametlidir."¹¹³ ayetinde yer alan iki sıfat da bu meyandadır. Hacc suresinde de aktarıldığı gibi, Allah'ın bineklere ilaveten gemileri

¹⁰⁰ Abdülbâkî, *Mu'cemu'l-Mufehres*, s. 564- 566.

¹⁰¹ İbn Manzûr, *Lisânu'l-'Arab*, c. V, s. 82.

¹⁰² İbn Manzûr, *Lisânu'l-'Arab*, c. V, s. 82; Asım Efendî, *Kâmus*, c. II, s. 763.

¹⁰³ Abdülbâkî, *Mu'cemu'l-Mufehres*, s. 344.

¹⁰⁴ İbn Manzûr, *Lisânu'l-'Arab*, c. V, s. 82.

¹⁰⁵ el-Bakara, 2/ 143; et-Tevbe, 117, 128; en-Nahl, 16/ 7, 47; el-Hacc, 22/ 65; en-Nûr, 24/ 20; el-Hadîd, 57/ 9; el-Haşr, 59/ 10.

¹⁰⁶ el-Bakara, 2/ 207; Âl-i 'İmrân, 3/ 30.

¹⁰⁷ et-Tevbe, 9/ 128.

¹⁰⁸ Hûd, 11/ 75.

¹⁰⁹ es-Sâffât, 37/ 101.

¹¹⁰ ez-Zâriyât, 51/ 28.

¹¹¹ Yûsuf, 12/ 55.

¹¹² el-Bakara, 2/ 143.

¹¹³ er-Râzî, *Mefâtihu'l-Gayb*, c. IV, s. 99.

¹¹⁴ en-Nahl, 16/ 7.

ve diğer nimetleri insanlığın hizmetine sunması, hem dünyevî hem de dinî menfaatleri kapsayacak şekilde in'âm edenin lütfü ve keremidir. Bu da ihsanda son nokta olması hasebiyle O'nun, raûf ve rahîmliğindedir.¹¹⁴

Re'fetin zararı def etmek, rahmetin de faydaya ulaştırmak manalarından neşet ettiğini, birincisinin geçmiş olan rahmeti; ikincisinin de müstakbeldeki rahmeti ifade etmek için kullanıldığını da söyleyenler bulunmaktadır.¹¹⁵ "Yahut da onları korku üzere iken yakalamayacağından güven içinde midirler? Şüphesiz Rabbiniz çok esirgeyici, çok bağışlayıcıdır." ayetini bu manada yorumlamak mümkündür. Yani Allah, şer işlerinizde size mühlet tanımış ise de, biliniz ki bu, O'nun çok esirgeyici, çok bağışlayıcı olmasındandır.¹¹⁶ Zaten Allah "O sizi karanlıktan aydınlığa çıkarmak için kulu Muhammed'e apaçık ayetler indirendir. Şüphesiz Allah, size karşı çok esirgeyici, çok merhametlidir.¹¹⁷ ayetinde, Kur'ân-ı Kerim'i indirmenin sebebini, açıkça insanları karanlıktan nûra çıkarmak olarak belirtmesi, kişinin aydınlık ve nuru seçebilme ruhsatını içermektedir. Bu da, Allah'ın hemen ceza vermek yerine mühlet tanınması manasında raûf ve rahîm olmasının tecellisidir.

Allah'ın kullarına çok şefkatli olduğunu bildirdiği ayette¹¹⁸ Mâtürîdî, re'fet ve rahmetin iki çeşit olabileceğinden söz etmektedir. Bunlardan birincisi, Allah'ın bütün insanları kuşatan lütfü, onları şuurlu varlıklar olarak yaratması, kendisine karşı işledikleri suçları hemen cezalandırmayıp mühlet vermesi ve tevbe etmelerine imkan tanınmasıdır. İkincisi ise mümin kullarla ilgili olup, onların günahlarını örtmesi ve faydalı amellerine de fazlaca mükâfat vermesidir.¹¹⁹

Zikri geçen ayetler dışında raûf ve rahîm kavramlarının, Allah dışında, Hz. peygamber'e nispet edildiği bir ayet bulunmaktadır. Burada Allah kendi isimlerinden ikisi ile peygamberini isimlendirmektedir: "And olsun, size kendi içinizden öyle bir peygamber gelmiştir ki, sizin sıkıntıya düşmeniz ona çok ağır gelir. O size çok düşkün, müminlere karşı da çok şefkatli ve merhametlidir."¹²⁰ Ayette müminlere, peygamberin kendi içlerinden, kendilerinden olduğu hatırlatıldıktan sonra, onların zarara uğramasını kendisine çok güç geldiği ve dünya- ahiret hayırlarının onlara ulaşmasında son derece istekli olduğu anlatılmaktadır.

Peygamber müminler için şefkatli bir doktor ve merhametli bir baba gibidir. Şefkatli bir doktor zaman zaman dayanılması güç ilaçlara yönelebilir. Merhametli bir baba da insana zor ve ağır gelen eğitim usullerini kullanabilir. Lakin kişi, doktorun işinin ehli düzeyinde bilgiye sahip olduğuna ve babasının da müşfikliğine inanırsa acı ilaçlara tahammül ederken, güç terbiye yöntemlerini de kendisi için ihsan bilir. Zira bu durum kişinin ebedî cezadan kurtulup sonsuz mükâfatı elde etmesi içindir. Ayetin başlarında zikredilen ifadeden buradaki tertibin de رُوفٍ بِالْمُؤْمِنِينَ şeklinde olması beklenirdi. Lakin Allah بِالْمُؤْمِنِينَ رُوفٍ buyurmaktadır. Bu, peygamberin müminler için şefkat ve merhametinin olduğuna, kâfirler için ise katılık ve sertliğin bulunduğu işaretidir.¹²¹

Giriş kısmında bahsi geçen, ayetlerin sonunda bulunan esmâ-i hüsnâların aynı zamanda ayetin fezlekesi olmasını açacak olursak: Yaptığı hesabın özeti çıkarıp

¹¹⁴ er-Râzî, *Mefâtihu'l-Çayb*, c. XXIII, s. 56.

¹¹⁵ er-Râzî, *Mefâtihu'l-Çayb*, c. XVI, s. 185.

¹¹⁶ er-Râzî, *Mefâtihu'l-Çayb*, c. XIX, s. 32.

¹¹⁷ el-Hadîd, 57/ 9.

¹¹⁸ Âl-i İmrân, 3/ 30.

¹¹⁹ Mâtürîdî, Ebû Mansûr Muhammed b. Mahmûd (ö. 333/ 944), *Te'vilâtu'l-Ehli's-Sunne*, Beyrût: Müessesetü'r-Risâle, 2004, c. I, s. 262.

¹²⁰ et-Tevbe, 9/ 128.

¹²¹ er-Râzî, *Mefâtihu'l-Çayb*, c. XVI, s. 186- 188.

yekûnunu alan kimsenin “fe-zâlike keza ve keza” ifadesinden üretilmiş¹²² fezleke kelimesi, takip ‘fâ’sı olan “f” ile ilgili konuya dikkat çeken “zâlike” ismi işaretinden türetilerek, bir konuyu özetleme veya detaylı bir hesap için kullanılmaktadır. Müfessirler fezleke sözcüğünü, bir ayetin, ayet grubunun veya belli bir konuyu açıklayan ifadelerin sonunda yer alan ve konuyu özetleyen cümleler için kullanılmaktadırlar. Dolayısıyla fezleke bir veya birkaç ayet adına olabileceği gibi tam bir sure için de geçerli olabilmektedir. Fezleke kelimesinin ilk kullanımı Zemahşerî’ye (ö. 538) dayandırılabilir; Beydâvî (ö. 685), Ebû Hayyan (ö. 745), el-Bikaî (ö. 885), Ebu’s-Suud (ö. 982) ve Muhammed Reşid Rızâ (ö. 1354) gibi müfessirler de fezlekeyi sıklıkla kullanmışlardır.¹²³

Fezleke bağlamında “Allah’ın gökten yağmur indirdiği, böylece yeryüzünün yemyeşil olduğunu görmedin mi? Şüphesiz Allah çok lütüfkârdır, hakkıyla haberdardır. Göklerdeki her şey, yerdeki her şey O’nundur. Şüphesiz ki Allah elbette zengindir, elbette övgüye layıktır. Görmüyor musun ki, Allah bütün yerdekileri ve emri uyarınca denizde akıp gitmekte olan gemileri sizin hizmetinize vermiştir. İzni olmaksızın yerin üzerine düşmesin diye göğü O tutuyor. Şüphesiz ki Allah insanlara karşı çok esirgeyici, çok merhametlidir.”¹²⁴ ayetleri değerlendirildiğinde, insanların bütün ihtiyaçlarının giderilmesi için yerde bin bir çeşit nimetlerin sergilendiğinin denizlerden istifade edilmesi için gemilerin yaratıldığına gök yüzünün -insanların yaşam alanı olan- yeryüzüne düşmemesi için sağlam bir tavan kılındığının vurgulandığı görülmektedir. Bu derece fazla nimet, hayır ve ikramların gerekçesinin bildirilmesi adına da zikredilen ayetlerin nihayetinde, Allah’ın “rahîm, raûf” olduğu belirtilmektedir. Sayılan ihسانların hiçbir beklenti olmaksızın gerçekleştirilmesi, Allah’ın sonsuz rahmeti ve sefkatinin göstergesidir.¹²⁵

1.1.3.4. Rahîm - Vedûd

Allah’ın en güzel isimlerinden birisi olan vedûd ismi mana bakımından rahîm ve gafûr ile yakınlık arz etmektedir. v-d-d (و-د-د) (vüdd) kökünden türeyen ve mübalağa bildiren bir sıfat olarak vedûd, muhabbet etmek ve sevmek¹²⁶ anlamlarına gelmektedir. Esmâ-i hüsnâ listesinde¹²⁷ yer alan vedûd ismi Kur’ân-ı Kerim’de, yine esmâdan olan rahîm¹²⁸ ve gafûr¹²⁹ ismiyle birlikte geçmekte ve sadece iki ayette¹³⁰ yer almaktadır. Vedûd ismi rahîm ismiyle anlam açısından yakınlık göstermekle birlikte, rahîm isminde karşı tarafın acizliği sebebiyle rahmet gerekirken, vedûdde esirgeme hissi değil sevgi ön plandadır. Nasıl Allah’ın esirgemesi insanların esirgemesine benzememekteyse, sevgisi de insanların sevgisi cinsinden değildir.¹³¹

Vedûd ismi Allah ile insan arasında karşılıklı sevgi anlamını da içermektedir. Arapçada fa’ul vezni hem ism-i fa’il hem de ism-i me’ul manasını ifade edebildiğinden, vedud kelimesi Allah için kullanıldığında, kullarını çok seven ya da

¹²² el-Firûzâbâdî, Mecmuddin Ebû Tahir Muhammed b. Ya’kub (ö. 817/ 1415), *el-Kâmûsu’l-Muhît*, Beyrût: Müessesetü’r-Risâle, 2005, c.I, s. 950.

¹²³ Konu ile ilgili detaylı bilgi için bkz. Niyazi Beki, “Kur’ân’da Fezlekeler: Tenzil Kavramı Bağlamında Allah (cc.)’ın Esmâsinin Tefsiri”, *Çanakkale Üniversitesi İlahiyat Fakültesi Dergisi*, C.2, S. 22, 2013, s. 69- 74.

¹²⁴ Hacc, 22/ 63- 65.

¹²⁵ ez-Zerkeşî, Ebû Abdillâh Muhammed b. Abdullâh b. Bahadır, (ö. 794), *el-Burhân fî Ulumi’l-Kur’ân*, Kâhire: Dâru İhyai’l-Kutubi’l-‘Arabî, 1957, c. I, s. 81; ayrıca bkz. Beki, “Kur’ân’da Fezlekeler”, s. 72.

¹²⁶ el-İsfehânî, *el-Müfrefedât*, s. 860.

¹²⁷ İbn Mâce, “Du’â”, 10; et-Tirmizî, “Da’avât”, 82.

¹²⁸ Hüd, 11/ 90.

¹²⁹ el-Burûc, 85/ 14.

¹³⁰ Abdulkâfi, *Mu’cemu’l-Mufehres*, s. 837.

¹³¹ Gazzâlî, *Esmâ-i Hüsnâ Şerhi*, s. 57.

çok sevilen, insan için kullanıldığında ise çok seven kişi anlamını kazanmaktadır.¹³² Tefsirlerde de genel olarak bu meyanda yorumlanmaktadır. Râzî, seven, muhabbet duyan, başışlamayan ve mükâfatlandırmak suretiyle dostlarına karşı sevgi besleyen anlamlarını verdikten sonra, Kaffâl'dan "halîm ve sabırî"¹³³ aktarımında bulunurken Kurtubî, seven, muhabbet duyan,¹³⁴ Sâbûnî ise günahlarından tevbe edenleri seven¹³⁵ manalarını vermektedirler.

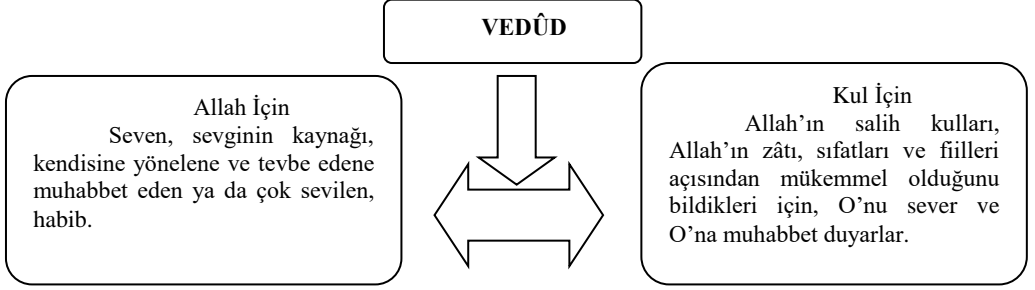

Vedûd kavramı, Allah'ın kullarını sevmesi ve karşılıksız sevginin kaynağı anlamında ele alındığında ve odak kavram olarak düşünüldüğünde, Allah'ın bu sevgisini insanlara göstermesi açısından, başka kavramlarla ilişkili düşünülebilir. Vedûd her ne kadar ayetlerde sadece iki kavram ile yan yana kullanılsa da mana bakımından rahmân, kerîm, rezzâk, halîm, latîf ve vehhâb isimleriyle eylem boyutunda alakalı görünmektedir. Diğer bir deyişle Allah, rahmân ismiyle merhamet edip sayısız nimetleri verirken, aynı zamanda yaratılmışlar arasında hiçbir ayırım yapmadan tamamını sevmektedir. Rezzâk ismiyle, bir yandan rızık verirken aynı zamanda sevmektedir. Vehhâb ismiyle, karşılık beklemeden kullarına her zaman her yerde her şeyi verirken yine onları sevmektedir. Bağlantılı diğer kavramları da bu şekilde açıklamak mümkündür. Başka bir bakış açısıyla vedûdun ilişkili olduğu kavramlardan yeni bir liste; afuv, gafûr tevvâb ve velî gibi isimlerle de başka bir grup oluşturulabilir. Söz konusu grupların oluşturulmasında, birincisinde Allah'ın bütün kâinata ayırım yapmaksızın tasarrufu, ikinci grupta ise inananlara yönelik eylemleri içeren kavramlar ön plana alınmaktadır.¹³⁶

Vedûd isminin rahîm ile kullanılmasına gelince, sadece Hûd suresi doksanıncı ayette "Rabbimizden başışlanma dileyin, sonra O'na tevbe edin. Şüphesiz Rabbim

¹³² el-İsfehâni, *el-Müfredât*, s. 860.

¹³³ er-Râzî, *Mefâtihu'l-Çayb*, c. XXXI, s. 112.

¹³⁴ el-Kurtubî, Ebû Abdillâh Muhammed b. Ahmed b. Ebî Bekr b.Ferh (ö. 671/ 1273), *el-Cami' li Ahkâmi'l-Kur'ân*, Beyrût: Dâru'l-Kutubi'l-İlmiyye, 2004, c. XIX, s. 195.

¹³⁵ es-Sâbûnî, Muhammed Ali, *Safvetü't-Tefâsîr*, Beyrût: Dâru'l-Fikr, 2001, c. III, s. 516.

¹³⁶ İrfan Sevinç, "Esmâ-i Hüsnâ'dan el-Vedûd İsminin Din Öğretimine Konu Edilmesi ve Ders Uygulama Örneği", *KSÜ İlahiyat Fakültesi Dergisi*, S. 26, 2015, s. 98-99.

çok merhametlidir, çok severdir.” şekliyle rahîm ile anılan vedûd ismi, Allah’ın kullarını sevmesi manasında değerlendirilmektedir. Ayetin bağlamında, kafir ve fasıkların kendi hallerinden ümit kesmemeleri, bu hallerinden ümit kesmemeleri ve tevbe etmeleri anlatılmaktadır. Böylece Allah’ın vedûd ve rahîm ismi, O’nun kullarına rahmet ve sevgisini gerektirdiği için, kafir ve fasık olsalar dahi tevbelerini kabul eden rahîm ve vedûddur, denmektedir. Ezherî’ye göre vedûd, rekûp (binilen), helûb (sağılan) kelimeleri gibi, ism-i mef’ûl manasında fe’ûl vezninde de olabilir. Böyle olursa “Allah’ın salih kulları mahlukâtına çokça ihsan ve lütufta bulunmasından ötürü, Allah’ı severler” anlamına gelir ki bu da Allah sevilendir, manasında olur.¹³⁷ Burada duygusal bir sevgi hissinden öte sevginin bir takım eylemlerle gösterilmesi gereklidir. İnsan ibadet ve tevbe gibi fiillerle sevgisini ifade ettiğinde, Allah da verilen nimetleri ziyadeleştirmesi ve bağışlaması ile de sevgi aktivitesini artırmaktadır.

1.1.3.5. Rahîm- Tevvâb ve Berr

Sözlükte geri dönmek, rüçû etmek manalarına gelen t-v-b- (ت- و- ب-) (tevb) kökünden türeyip mübalağa ifade eden tevvâb kelimesi, insan için düşünüldüğünde çokça tevbe eden, Allah’a nispet edildiğinde ise tevbeleri çokça kabul eden manasındadır.¹³⁸ Bu yönüyle tevvâb, Allah için zikredildiğinde, Allah’ın gazabının rıza ve muhabbete dönüşmesi manasında alınmaktadır. Zira Allah, tevbe edenleri sevdiğini ifade etmektedir.¹³⁹ Kur’ân-ı Kerîm’de insanlar hakkında tâib ve tevvâb sözcükleri kullanılırken, Allah adına, sadece tevvâb kullanılmaktadır. Tevvâb kelimesi, bu formuyla Kur’ân’da on bir yerde geçmektedir.¹⁴⁰ Bunlardan dokuzunda¹⁴¹ rahîm ismine eşlik ederken, bir yerde hakîm¹⁴² ile ve bir defa da yalnız¹⁴³ zikredilmektedir. Tevvâb ismi aynı zamanda Tirmizî ve İbn Mâce’nin esmâ-i hüsnâ listesinde yer almaktadır.¹⁴⁴

Tevvâb isminin dokuz yerde rahîm ile anılması aslında onun gerçek kullanım alanıyla ilgili fikir vermektedir. Hatta ilk insanın tevbesinin kabul edilmesinde dahi, Allah’ın rahmetinden söz edilmektedir: “Derken, Adem Rabbinden bir takım kelimeler aldı, (onlarla amel edip Rabbine yalvardı. O da) bunun üzerine tevbesini kabul etti. Şüphesiz O tevbeleri çok kabul eden, çok bağışlayandır.”¹⁴⁵ Söz konusu ayet, “O tevbeleri kabul edendir”¹⁴⁶ ayetiyle birlikte değerlendirildiğinde, tevbe lafzı hem kul hem de Rabb için kullanılan bir ifade olduğu görülür. Kul tevbe ile vasıflandırılırsa bunun anlamı ‘kul Rabbine döndü’ olur. Çünkü günah işlemek

¹³⁷ er-Râzî, *Mefâtihu'l-Çayb*, c. XVIII, s. 39.

¹³⁸ el-İsfehânî, *el-Müfredât*, s. 860; İbn Manzûr, *Lisânu'l-'Arab*, c. II, s. 61- 62.

¹³⁹ el-Bakara, 2/ 222.

¹⁴⁰ Abdalbâkî, *Mu'cemu'l-Mufehres*, s. 193.

¹⁴¹ el-Bakara, 2/ 37, 54, 128, 160; en-Nisâ, 4/ 16, 64; et-Tevbe, 9/ 104, 118; el-Hucurât, 49/ 12.

¹⁴² en-Nûr, 24/10.

¹⁴³ en-Nasr, 110/ 3.

¹⁴⁴ İbn Mâce, “Du’â”, 10; et-Tirmizî, “Da’avât”, 82.

¹⁴⁵ el-Bakara, 2/ 37.

¹⁴⁶ Gâfir, 40/3.

Rabbinden kaçmaktır. Bu itibarla kul pişman olduğunda Rabbine dönmüş olmaktadır. Kulun günahkâr olması durumunda Allah, ondan yüz çevirmiştir. Öyleyse Allah, tevbe ile vafedildiğinde, 'O'nun kuluna rahmeti ve lütfü ile dönmesi' anlaşılmalıdır. Bu sebeple kul için تاب الى ربه, Allah için تاب على عبده deyimi geçerlidir. Tevbenin kabul edilmesine gelince iki şekilde olması mümkündür. Bunlardan birincisi, Allah'ın tevbe sebebiyle kulunun günahını bağışlaması, ikincisi ise taatin kabulü manasında tevelere karşılık sevap yazmasıdır.¹⁴⁷ Her iki durumda da Allah, kulunu güçlükten kolaylığa, masiyetten taate, haramdan mubaha ve gazaptan rızaya çevirir.¹⁴⁸

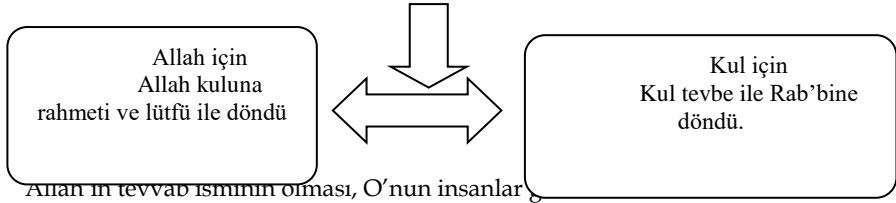

manasında değildir. Suç işleyen bir insan, söz gelimi, hükümdara karşı bu yanlış yapmış olsa, hükümdar da onun ilk hatasını affetmiş olsa, aynı kişi tekrar aynı yanlışya düşse, bu defa hükümdarın kendi konumu hasebiyle onu bağışlamaması gerekebilir. Fakat Allah, tevbe ne rikkat (yufka yüreklilik), ne fayda temini, ne de zarar verme saiklerinden kabul eder. Bilakis O, sadece lütfü ve ihsanındandır. İlaveten Allah'a tevbe edenlerin sayısının çokluğundan neşet, Allah da tevbeleri çokça kabul edendir. Böylece tevvâb ismiyle adlandırılmaktadır. Allah'ın günaha karşılık ikabı kaldırması, yerine de sevabı koyması, rahmetinin gereği olduğu için burada tevvâb ismi rahîm adıyla anılmaktadır.¹⁴⁹

Allah'ın tevbeleri kabul etmesinde günahın küçük veya büyük olmasının önemi yoktur. İsrailoğullarından buzağıyı ilah edinip itikat boyutunda suç işlemiş olanlar için dahi tevbe yolu gösterilmektedir: "Musa kavmine dedi ki: "Ey kavmim! Sizler, buzağıyı ilah edinmekle kendinize yazık ettiniz. Gelin yaratıcınıza tevbe edin de nefislerinizi öldürün. Bu, yaratıcınız katında sizin için daha iyidir. Böylece Allah da onların tevbesini kabul etti. Çünkü O tevbeleri çok kabul edendir, çok merhametlidir."¹⁵⁰ ayette görüldüğü gibi Allah, İsrailoğullarına çeşitli nimet vermiş olmasına rağmen onlar, bu büyük günahı işlemişlerdir. Allah da yine bir nimet olarak onların tevbe imkânıyla geri dönmelerine olanak sağlamıştır.¹⁵¹ Bununla birlikte İtikâdî suçların yanında ameli hatalar da tevbe gerektiren kusurlardandır: "Sizlerden fuhuş yapanların her ikisini de incitip kınayın. Eğer onlar tevbe edip ıslah olurlarsa onları incitip kınamaktan vazgeçin. Çünkü Allah tevbeleri çok kabul edendir, çok merhamet edendir."¹⁵²

Tevbenin zuhur etmesi için belli kusurlar da gerekli değildir: "Rabbimiz! Bizi sana teslim olmuş kimseler kıl. Soyumuzdan da sana teslim olmuş bir ümmet kıl. Bize ibadet yerlerini ve ilkelerini göster. Tevbemizi kabul et. Çünkü sen tevbeleri çok

¹⁴⁷ er-Râzî, *Mefâtihu'l-Ğayb*, c. III, s. 19- 20.

¹⁴⁸ Bekir Topaloğlu, "Tevvâb" *Diyanet İslam Ansiklopedisi*, İstanbul: TDV, 2012, c. XXXI, s. 49.

¹⁴⁹ er-Râzî, *Mefâtihu'l-Ğayb*, c. III, s. 20.

¹⁵⁰ el- Bakara, 2/ 54.

¹⁵¹ er-Râzî, *Mefâtihu'l-Ğayb*, c. III, s. 75.

¹⁵² en-Nisâ, 4/ 16.

kabul edensin, çok merhametli olansın.”¹⁵³ Burada, dua ifadelerinin içinde tevbelerin kabul edilmesi de istenmektedir. Ve ayetin sonu Allah’ın tevâb ve rahîm isimlerinin zikriyle tamamlanmaktadır. Ayet bir peygamber duası olduğu için, söz konusu günah vaki olsa dahi zelle mesabesinde olduğu muhakkaktır. Öyleyse adı geçen tevbe, kusurlardan kaçma hususunda aşırı dikkat gösterebilme hassasiyetiyle yapılmış olabileceği gibi, peygamber olsa dahi, Rabbine taatte sehve düşmesi beşerlik göstergesidir.¹⁵⁴ Dolayısıyla bu hataların bağışlanması veya dua etme şeklinin öğretilmiş olması olağandır.

Tevbenin kabulünde günahın çeşidinden ziyade, tevbenin samimiyeti devreye girmektedir: “Ancak tevbe edip durumlarını düzeltenler ve gerçeği açıkça ortaya koyanlar kurtulmuşlardır. Çünkü ben onların tevbelerini kabul ederim. Zira ben tevbeleri çok kabul ederim, çok merhamet ederim.”¹⁵⁵ Ayette Allah, kişinin tevbesini müteakip bozduğu şeyi ıslah etmesinin gerekliliğini vurgulamaktadır. Düzeltme ve ıslah olması durumunda, mükellef kulların cürümleri, büyük olsa da rahmete erebileceğine işaret maksadıyla ayet, rahîm ismiyle bitmektedir.¹⁵⁶ Tevbenin samimiyeti ve kabulü noktasında Allah, kendilerine zulmedenlerin Hz. Peygamber’e gelip, Allah’tan kendi adlarına günahlarının bağışlanmasını dilemelerini ve Hz. Peygamber’in de onlar için bağışlanma dilemesi durumunda, bu tevbenin kabul edileceğini haber vermektedir.¹⁵⁷

Tevvâb kelimesi Kur’ân-ı Kerîm’de, rahîm ve hakîm isimleriyle birlikte geçmektedir. Tevvâbın eşlik ettiği hakîm ise yekûn olarak yedi kez zikredilmektedir. Bunlardan kırk yedisi azîz ile paylaşılırken, otuz altı yerde alîm, dört yerde habîr, iki yerde alî, bir yerde hamîd, bir yerde vasî ve bir yerde tevvâb ile eşleşmektedir. Beş yerde ise farklı kullanımları mevcuttur.¹⁵⁸

Rahîm ile birlikte kullanılan diğer bir esmâ berr kelimesidir. Sözlükte vefakar, iyilik sever olmak gibi anlamlara gelen b-r-r- (بِرْرٍ -بِرٍ) (**birr**) kökünden türeyen berr kelimesi, aynı kökten sıfattır. Allah’a nispet edildiğinde kullarına iyilik yapan çok lütfkârdır.¹⁵⁹ İşlediğimiz diğer esmâ-i hüsnâ gibi berr de hadis rivayetlerinde esmâ listesinde yer almaktadır.¹⁶⁰ Kur’ân-ı Kerîm’de berr formuyla toplam üç ayette¹⁶¹ geçen kelime, bunlardan sadece birisinde Allah’a nispet edilmekte ve burada da rahîm ismiyle birlikte¹⁶² geçmekte iken diğer ikisinde yalnız kullanılmaktadır.¹⁶³ Zikredildiği üzere rahîm ve berr isimleri sadece bir ayette eşleşmekte ve berrin başka bir ilâhî isimle kullanımı da rastlanılmamaktadır.

Rahîm ve berr isimlerinin birlikte zikredilmesinin tek örneği olan ayette “Gerçekten biz bundan önce ona yalvarıyorduk. Şüphesiz O iyilik edendir, çok merhametlidir.”¹⁶⁴ buyrulmaktadır. Ayette, cennet ehlinin birbirlerinin hallerini sorguşturmalarının ve müminlerin bu durumlarından önce korku içerisinde olduklarının aktarıldığı evvelki ayetlerden sonra, Allah’ın berr sahibi olmasından

¹⁵³ el- Bakara, 2/ 128.

¹⁵⁴ er-Râzî, *Mefâtihu'l-Ğayb*, c. IV, s. 57- 58.

¹⁵⁵ el-Bakara, 2/ 160.

¹⁵⁶ er-Râzî, *Mefâtihu'l-Ğayb*, c. IV, s. 150.

¹⁵⁷ en-Nisâ, 4/ 65.

¹⁵⁸ Abdulbâkî, *Mu'cemu'l-Mufehres*, s. 262- 264.

¹⁵⁹ el-İsfehâni, *el-Müfredât*, s. 122 vd.

¹⁶⁰ İbn Mâce, “Du’â”, 10; et-Tirmizî, “Da’avât”, 82.

¹⁶¹ Abdulbâkî, *Mu'cemu'l-Mufehres*, s. 143- 144.

¹⁶² et-Tûr, 52/ 28.

¹⁶³ Meryem, 19/ 14, 32.

¹⁶⁴ et-Tûr, 52/ 28.

bahsedilmektedir. Ayetteki berr ifadesinden (şüphesiz O berdir), Allah'ın sözünde sadık, ihsan edici ve keremkâr olması; rahîm kelimesinden de kendisine dua ve ibadet eden müminlere karşı merhametinin sonsuzluğu kastedilmiş olabilir.¹⁶⁵ Burada berrin ikinci anlamı göz önünde bulundurulmuştur ki o da verdiği haber doğru olan, manasıdır. Lakin birinci mana olan Allah'ın yarattıklarına karşı sonsuz lütuf sahibi olması, ayetin bağlamı değerlendirildiğinde ve rahîm ismiyle geçtiğinden daha muhtemeldir. Şu halde berr birinci durumda fiili, ikinci durumda zâti sıfat olmuş olur.

SONUÇ

Kur'ân-ı Kerîm'de ve hadislerde Allah'ın zatına nispet edilmiş isimler bulunmaktadır. Özellikle hadislerde belli bir sayıdan bahsedilse dahi, bütün rivayetler ortak değerlendirildiğinde, sayının net olmadığı ortaya çıkmaktadır. Bu manada doksan dokuz rakamı, Allah'ın bundan başka ismi yoktur anlamına gelmemektedir. Zira Kur'ân-ı Kerîm'de pek çok esmâ-i ilahiyenin zikredildiği görülmektedir. Dolayısıyla bir sınırdan ve kesin sayıdan söz etmek olanaksızdır.

Kur'ân-ı Kerîm'de, Allah'a nispet edilen isimler, sıkça tekrar edilmektedir. Bunlardan özellikle rahmân ve rahîm isimleri, besmelede yer alması nedeniyle, Müslümanların çokça tekrar ettiği ve dillerinden düşürmediği isimlerdir. Rahmân ve rahîm isimlerine geniş çerçeveden bakıldığında ve diğer isimlerle ilişkileri ayetler ışığında göz önünde bulundurulduğunda, oldukça yaygın bir anlam sahasına sahip oldukları saptanmaktadır. Bu makalemizde adı geçen sebeplerden ötürü rahmân ve rahîm isimlerini işlemeye çalıştık.

Rahmân ismi sadece rahîm ismi ile kullanılmış olsa da rahîm ismi gafûr, tevvâb, raûf, azîz, vedûd ve berr gibi isimlerle birlikte geçmektedir. Mana bakımından ele alındığında rahmân, rahîm, gafûr ve raûf isimlerinin ve hatta vedûdun anlam yakınlığı dikkat çekmektedir. Genel olarak rahmet üst başlığında incelenebilecek bu kavramlara, Allah'ın rahmetinin farklı sıfatlarla desteklenmesi açısından bakıldığında, O'nun kullar üzerindeki rahmetinin kat be kat olduğu ve çeşitli şekillerde tecellî ettiği görülmektedir.

Rahmet manası içeren bu isimler, zikredildikleri ayetin bağlamı doğrultusunda, Allah'ın rahmetine ihtiyacı nihayetsiz olan kulların, -üstüne bir de cürüm işlemek cinsinden- affa mazhar olması gerektiği durumlarda, özellikle yer almaktadır. Rahîm ismi ile azîz isminin bir araya gelmesi ise Allah'ın rahmetinin aciziyetten değil, bilakis yegâne galibiyet ve izzet sadece kendisine ait olan Allah tarafından yapıldığını ifade için, oldukça belîğ bir eşleşmedir. Diğer bir ifadeyle Allah, cezalandırma ya da rahmet etme durumunda, aksi bir duruma güç yetiremediğinden aciz olduğu için değil, rahmetinden neşet, mühlet tanımak istediği için rahmetmiştir. Zaten rahmet, ancak en büyük ya da tek güçlü tarafından yapıldığında gerçek değerini kazanmaktadır.

¹⁶⁵ Elmalılı, *Hak Dini Kur'ân Dili*, c. VII, s. 13.

Somut ve maddi özellikler taşımadığından, Allah- alem ilişkisini anlamaya katkısı bulunacak bu isimler, Allah'ı tanıtmaya açısından son derece önemlidir. Bu itibarla araştırmada yer alan, rahîm isminin sıfat- isim bağı, bizim için esma-i ilahiyenin gerçek anlam sahasını belirtmektedir. Bu sebeple rahîmle raûf, gafûr ve diğer esmâ-i hüsnânın da birlikte kullanıldığı diğer kavramlar, giriş kısmında şema olarak; yeri geldiğinde de değinilmek suretiyle sunulmuştur.

KAYNAKÇA

- Abdülbâkî, Muhammed Fuad, *el-Mu'cemü'l-Mufehres*, Kâhire: Dâru'l-Hadîs, 1996.
- Asım Efendî (ö. 1235/1819), *el-Ükyânûsu'l-Besîd fî Tercemeti'l- Kâmûsi'-Muhîd*, yy: Âsitâne, ts.
- Bekir Topaloğlu, "Rahmân", *Diyanet İslâm Ansiklopedisi*, İstanbul: TDV, 2007.
- , "Tevvâb" *Diyanet İslâm Ansiklopedisi*, İstanbul: TDV, 2012.
- Buhârî, Ebû Abdillâh Muhammed b. İsmâil b. İbrahim el-Cufî (ö. 256/ 870), *el-Cami'u's-Sahîh*, Beyrût: Dâru'l-Erkâm, ts.
- Ebû Hayyan, Muhammed b. Yûsuf b. Alî b. Yûsuf el-Endelûsî (ö.745/ 1344), *el-Bahru'l-Muhîd*, Beyrût: Dâru'l-Kutubi'l-İlmiyye, 2001.
- Elmalılı, Muhammed Hamdi Yazır, *Hak Dini Kur'an Dili*, İstanbul; Şura Yayınları, ts.
- Emine Yarımbaş, *Kur'an-ı Kerîm'de Esmâ-i Hüsnâ ve Mesajları*, İstanbul: Yayınlanmamış Yüksek Lisans Tezi, 2000.
- el-Firûzâbâdî, Mecmuddîn Ebû Tahir Muhammed b. Ya'kub (ö. 817/ 1415), *el-Kâmûsu'l-Muhîd*, Beyrût: Müessesetü'r-Risâle, 2005.
- Gazzalî, Ebû Hamîd Muhammed, *el-Maksadu'l-Esmâ*, Matbaatu's-Sabbâh, 1999.
- Hâkim, Ebû Abdillâh Muhammed b. Abdillâh en-Nisâbü'rî (ö. 405/ 1014), *el-Müstedrek ale's-Sahîhayn*, Beyrût: ts.
- Hayati Aydın, "Esmâ-i Hüsnâ ve Kur'an'daki Bağlam İlişkisi", *Araştırma ve İnceleme*, 2012, 23 (3), ss.109- 133.
- İbn Hibbân, Ebû Hâtim Muhammed b. Ahmed et-Temîmî (ö. 354/ 965), *es-Sahîh*, (*el-İhsân fî Takrîbi Sahîh-i İbn Hibbân*), Beyrût: 1993.
- İbn Mâce, Ebû Abdillâh Muhammed b. Yezîd (ö. 273/ 887), *es-Sünen*, Mısır: İsâ el-Bâbî el-Halebî, 1972.
- İbn Manzûr, Ebu'l-Fazl Cemâlüddîn Muhammed b. Mükerrrem b. Alî b. Ahmed el-Ensârî (ö. 711/ 1311), *Lisânü'l-'Arab*, 3. Baskı, Beyrût: Dâru İhyâi't-Turâsi'l-'Arabî, ts.
- İnbü'l-Esir, Muhammed b. Muhammed el-Cezerî (ö. 606/ 1210), *en-Nihâye fî Çarîbi'l-Hadîs ve'l-Eser*, 5. Baskı, Beyrût: Dâru'l-Marife, 2014.
- İrfan Sevinç, "Esmâ-i Hüsnâ'dan el-Vedûd İsminin Din Öğretimine Konu Edilmesi ve Ders Uygulama Örneği", *KSÜ İlahiyat Fakültesi Dergisi*, S. 26, 2015, ss. 91-123.

Kadir Paksoy, "Allah'ın Doksan Dokuz İsmiyle İlgili Rivayetin Tahlili", *Dinbilimleri Akademik Araştırma Dergisi*, C. 11, S. 1, 2011, ss. 92- 111.

el-Kurtubî, Ebû Abdillâh Muhammed b. Ahmed b. Ebî Bekr b.Ferh (ö. 671/ 1273), *el-Cami' li Ahkâmi'l-Kur'ân*, Beyrût: Dâru'l-Kutubi'l-İlmiyye, 2004.

Kuşeyrî, Ebu'l-Kasım Zeynulislâm Abdulkerîm b. Hevâzin b. Abdilmelik (ö. 465), *Letâifu'l-İşârât*, Beyrût: Dâru'l-Kutubi'l-İlmiyye, 2000.

M. Kâmil Yaşaroğlu, "Rahmân Sûresi", *Diyanet İslâm Ansiklopedisi*, İstanbul: TDV, 2007.

Mâturîdî, Ebû Mansûr Muhammed b. Mahmûd (ö. 333/ 944), *Te'vilâtü'l-Ehli's-Sunne*, Beyrût: Müessesetü'r-Risâle, 2004.

Metin Yurdağur, *Ayet ve Hadislerde Esmâ-i Hüsnâ*, İstanbul: Marifet Yayınları, 2006.

Müslim, Ebu'l-Hüseyin Müslim b. Haccâc el-Kuşeyrî (ö. 261), *Sahîh-u Müslim*, Beyrût: Dâru'l-Kütubi'l-İlmiyye, 1992.

Niyazi Beki, "Kur'ân'da Fezlekeler: Tenzil Kavramı Bağlamında Allah (cc.)'ın Esmâsının Tefsiri", *Çanakkale Üniversitesi İlahiyat Fakültesi Dergisi*, C.2, S. 22, 2013, s. 65- 96.

Râgıp el-İsfehânî, Hüseyin b. Muhammed (ö. 502/1108), *Müfredâtü Elfâzi'l- Kur'ân*, 5. Baskı, Dımeşk: Dâru'l-Kalem, 2011.

Ramazan Biçer, *İbnu'l-Arabî ve el-Emedü'l-Aksâ Adlı Eseri (Esmâ-i Hüsnâ ve Sıfatullâh Bahislerinin Edisyon Kritik, Tahkik, Tahlil ve Değerlendirilmesi)*, İstanbul: Yayınlanmamış Doktora Tezi, 1999.

er-Râzî, Ebû Abdillâh Fahrüddîn b. Hüseyin (ö. 606/ 1210), *Mefâtihu'l-Ğayb*, Beyrût: Dâru'l-Kutubi'l- 'İlmiyye, 2013.

es-Sâbûnî, Muhammed Alî, *Safvetü't-Tefâsîr*, Beyrût: Dâru'l-Fikr, 2001.

Sıtkı Gülle, "Kur'ân-ı Kerîm'deki Esmâ-i Hüsnâ ve Grupları", *İstanbul Üniversitesi İlahiyat Fakültesi Dergisi*, S. 16, 2007, ss.121- 148.

Şadi Eren, "Kur'ân'da Esmâ-i Hüsnâ: Allah'ın En Güzel İsimlerine Mazhariyet", *İğdır Üniversitesi İlahiyat Fakültesi Dergisi*, S. 1, 2013, ss. 1- 14.

et-Tirmizî, Ebû İsâ Muhammed b. İsâ b. Sevre (ö. 279/ 892), *Câmi'u's-Sahîh*, yy: Mektebetü'l-İslamiyye, ts.

ez-Zeccâc, Ebû İshâk İbrâhîmb. es-Serî b. Sehl (ö. 311), *Tefsîru Esmâillâhi'l-Hüsnâ*, Dâru's-Sekâfeti'l-'Arabî, ty.

Zeccacî, Ebu'l-Kasım Abdurrahmân b. İshâk, *İştikâku Esmâillâh*, Beyrût: Müessesetü'r-Risâle, 1986.

ez-Zerkeşi, Ebû Abdillâh Muhammed b. Abdullâh b. Bahadır, (ö. 794), *el-Burhân fî Ulumi'l-Kur'ân*, Kâhire: Dâru İhyai'l-Kutubi'l-'Arabî, 1957.

Zübeyde Gönül, *Esmâ-i Hüsnâ'da Sevgi*, İstanbul: Yayınlanmamış Yüksek Lisans Tezi, 2003.